

УДК 711.16:728.7:
[351.778.534:314.
151.3-054.73

DOI:10.30857/2617-
0272.2023.4.18.

ШМЕЛЬОВА-НЕСТЕРЕНКО О. Є., КОСЕНКО Д. Ю., ГАНУЩАК-
ЄФІМЕНКО Л. М., АГЛІУЛЛІН Р. М., ВИШНЕВСЬКА О. В.,
ЗАКУТЕНКО В. Л.

Київський національний університет технологій та дизайну, Київ, Україна

СВІТОВИЙ ДОСВІД ПРОЄКТУВАННЯ ІНТЕР'ЄРУ ТА ОБЛАДНАННЯ ТИМЧАСОВОГО ЖИТЛА ДЛЯ ВНУТРІШНЬО ПЕРЕМІЩЕНИХ ОСІБ

Метою дослідження є аналіз світового досвіду проектування тимчасового житла для внутрішньо переміщених осіб (ВПО).

Методологія дослідження зумовлена комплексним вивченням тематики статті. Використано загальнонаукові методи, такі як аналіз, систематизація, узагальнення, порівняння. Емпіричною базою для проведення наукової роботи стали наукові публікації та статті, реалізований досвід проектування тимчасового житла для внутрішньо переміщених осіб в Україні та за кордоном.

Результати. У роботі надані результати аналізу сучасних тенденцій у проектуванні тимчасового житла для внутрішньо переміщених осіб. Систематизовано закордонний та український досвід проектування різних типів житла для внутрішньо переміщених осіб. Встановлено, що у країнах ЄС застосовуються три підходи до забезпечення ВПО житлом: розселення ВПО у: соціальному житлі; тимчасовому модульному житлі; у нежитлових приміщеннях (у яких тимчасово створено житлові умови або проведено реконструкцію). Виявлено базові особливості організації тимчасового житла для ВПО та сформульовано основні принципи проектування такого житла, що покликані сприяти покращенню якості життя мешканців та їх психологічному і фізичному комфорту.

Наукова новизна. Проаналізовано та систематизовано світовий досвід проектування різних типів житла для внутрішньо переміщених осіб, виокремлено основні параметри, характерні для кожного типу житла.

Практична значущість. Проведені дослідження щодо виявлення особливостей проектування тимчасового житла для ВПО можуть бути використані архітекторами та дизайнерами інтер'єру в проектуванні такого житла.

Ключові слова: дизайн інтер'єру, проектування житлового простору, дизайн середовища, соціальне житло, модульне житло, функціональне планування, мобільні меблі.

Вступ. Внутрішньо переміщена особа (ВПО) – особа, яку змусили залишити або покинути своє місце проживання у результаті або з метою уникнення негативних наслідків збройного конфлікту, окупації, повсюдних проявів насильства, порушень прав людини [6]. У зв'язку з початком повномасштабної військової агресії мільйони українців були вимушені залишити свої домівки. За даними Міжнародної організації з міграції (МОМ), станом на вересень 2023 року, кількість внутрішньо переміщених осіб в Україні становить 3,6 мільйона людей [26]. Серед ВПО, які переїжджали більш ніж один раз,

однією з головних причин переміщення став брак належного житла.

Війна спричинила найбільшу в історії України житлову кризу. Протягом останнього року тисячі будинків були зруйновані внаслідок російських атак. За різними оцінками, протягом 2022 року втрати у житловому фонді склали від 140 до 820 тисяч зруйнованих або пошкоджених будівель. На жаль, воєнні дії та ракетні атаки російської армії на цивільну інфраструктуру продовжуються, що призводить до подальшого збільшення масштабів руйнувань і збільшення кількості людей, які втратили свої житлові приміщення.

Виникла необхідність у тимчасовому кризовому розміщенні, наприклад, на період відновлення пошкоджених житлових приміщень або під час пошуку довгострокового орендного житла. На початку повномасштабного вторгнення місцеві органи влади адаптували тисячі установ освіти, культури, гуртожитків та інших комунальних споруд для тимчасового проживання людей, які втратили свої домівки через війну. Попри те, що протягом року багато людей знайшли нове житло, повернулися до своїх міст або переїхали в інші країни, значна кількість ВПО залишається мешкати у центрах колективного проживання на заході та в центрі України. За даними Міжнародної організації з міграції, на початку 2023 року близько 4% від загальної кількості людей (приблизно 140 тисяч) перебували у таких місцях. Загалом, за інформацією МОМ, 24% внутрішньо переміщених осіб потребують допомоги у сфері житла [12].

Український уряд вже напрацював механізми для розв'язання цих питань. 29 квітня 2022 року Кабінет Міністрів України затвердив порядок швидкого будівництва тимчасового житла для переселенців [3], а обласні адміністрації активно шукають земельні ділянки для розміщення таких комплексів.

Будь-які рішення та програми повинні спиратися на дані й дослідження, враховуючи досвід інших країн. Існує багато світових прикладів організації подібного житла, які можуть бути корисними для України.

Аналіз попередніх досліджень. Темі житла для ВПО присвячено достатньо уваги серед архітекторів та науковців. Багато вчених зосереджені на вивченні проблем, які виникають у внутрішньо переміщених осіб. Серед сучасних українських науковців особливо активно цікавляться цією темою такі науковці, як: А. Солодько [8], О. Міхєєва, В. Серєда [4], Т. Старинська [9].

Серед авторів-архітекторів, котрі займалися питаннями житла для внутрішньо

переміщених осіб, слід відзначити напрацювання Лорі Мюльбауер (Lore Mühlbauer) [23] та Мір'яни Лозановської (Mirjana Lozanovska) [20]. Автори статей розглядали проблему житла для внутрішньо переміщених осіб, але такі роботи більше стосувались загальних аспектів, таких як інтеграція будівель та комплексів в структуру міста, формування житлових одиниць тощо, при цьому типологічним ознакам та інтер'єру приділялось недостатньо уваги. Варто зазначити, що в Україні наукові дослідження в цій галузі поки не проводились, відтак є потреба у подальших дослідженнях для розробки більш конкретних та детальних рекомендацій з проєктування інтер'єру для такого житла.

Додатковим джерелом корисних відомостей для розробки житла для внутрішньо переміщених осіб є роботи в галузі архітектури доступного житла. Фундаментальні дослідження, які стосуються проєктування житла та вивчення соціально-психологічних і функціонально-типологічних аспектів житла, були проведені такими науковцями: І.П. Гнесь [1], Л.С. Соловій [7] та ін. Дослідження Любові Соловій надають приклад того, як архітектурні рішення можуть допомагати в реінтеграції громадян, які пережили важкі життєві ситуації, назад у суспільство. Роботи Ігоря Гнеся спрямовані на вивчення проблем оптимізації планувальної структури квартир та розробку соціального та доступного житла для незахищених верств населення. У статті Річарда Собера (Richard Sober) [18] досліджується концепція дизайну модульних будинків. Питання щодо продуктивності модульного житла розглядається в публікації Боафо (Fred Edmond Boafo) та Кім (Jin-Hee Kim) [13]. Нормативними аспектами житла займалися М. Омельяненко, Г. Літошенко та В. Куцевич, основні нормативні вимоги до проєктування житлових приміщень подано у ДБН В.2.2-15:2019 [2].

Постановка завдання. Систематизація світового досвіду проєктування різних типів

житла для внутрішньо переміщених осіб з метою виявлення особливостей дизайну-проекування комфортного, безпечного, ергономічного та естетичного соціального житла.

Результати дослідження та їх обговорення. Поява ВПО – виклик для України та її соціальної політики, однак вивчення проблем і потреб цієї вразливої групи не є новою практикою у світі, тому при плануванні своїх соціальних програм доцільно скористатися міжнародним досвідом.

Розглядаючи закордонний досвід у сфері житла для ВПО, ми отримуємо можливість вивчати та використовувати цінні відомості та рекомендації, які застосовуються в інших країнах. Аналіз цього досвіду дозволяє визначити успішні рішення, які можуть бути корисними в умовах України, а також дозволять уникнути можливих негативних наслідків. Серед великої кількості країн, з наявною власною історією створення соціального житла, увагу сфокусовано саме на європейських країнах. Цей вибір зумовлений спільними культурними та цивілізаційними цінностями інших країн Європи з Україною.

Для подолання житлової кризи європейською комісією було прийнято рішення розподілити внутрішньо переміщених осіб поміж країнами членами ЄС [21]. Як показала практика реалізації даного рішення, людей розселяли групами в певні локації, які можуть бути розташовані, як на території поселень, так і за їх межами.

Аналіз досвіду європейських країн та новостворених вітчизняних ініціатив у питанні розселення ВПО виявив декілька концептуальних підходів до даного питання. В процесі дослідження було виокремлено три основні типи організації житла: розселення у соціальному житлі; розселення у тимчасовому модульному житлі; розселення у нежитлових приміщеннях (у яких тимчасово створено житлові умови або проведено реконструкцію).

1. Розселення у соціальному житлі. В Європі спостерігається активна практика будівництва колективного житла з кімнатним

заселенням. У різних країнах це житло може мати різні назви та характеристики (рис. 1–3). Наприклад, у Великобританії вони відомі як «one-kitchen unit», що означає квартири для кількох мешканців з окремими кімнатами, але зі спільною кухнею та іншими спільними зонами. У Німеччині такий тип проживання називається «wohngemeinschaft», що перекладається як «проживання в спільноті». Франція використовує кілька видів колективного житла, такі як «TI», «HLM», «TI bis», та «co-location», яке означає «житло з помірною платою» та часто належить до соціального житла.

Цей тип проживання активно використовується в країнах з високим рівнем життя та розвинутою культурною інфраструктурою, таких як США, Австрія, Великобританія, Нідерланди, Франція, Данія, Німеччина, Канада. Наприклад, в Німеччині кожен четвертий студент має можливість проживати в такому колективному житлі з власною кімнатою, і близько 45% американських студентів та третина молоді винаймають квартири після досягнення повноліття. Такий підхід дозволяє молодим людям отримати незалежність і сприяє ефективному використанню житлових ресурсів.

В основному, нове соціальне житло зводять на периферії міст, або ж у містечках. Воно відразу проєктується дуже щільним з метою забезпечити житлом якомога більшу кількість людей. В центрі міст соціальним житлом часто слугує стара забудова яка потребує мінімальних капіталовкладень для подальшої експлуатації, що часто призводить до того, що такі будинки стають перенаселені.

В Україні такий тип житла представлений, створеним на початку повномасштабного вторгнення, центром матері й дитини «Незламні матусі» у Львові (рис. 4). Архітектурне агентство Sulyk Architects створило концепцію житла для людей, які були змушені залишити свої домівки або втратили їх. Першочергово це житло надаватиметься сім'ям з дітьми та

вагітним жінкам [10]. Проєкт вражає не лише швидкістю реалізації, але й унікальністю архітектурного підходу який руйнує стандартне уявлення про тимчасове житло. Відходячи від поширених контейнерних конструкцій, розробники демонструють, як

тимчасове житло може стати органічною складовою міського пейзажу. Однією з важливих характеристик проєкту є також можливість зміни призначення будівель, що дає змогу у майбутньому використовувати їх для потреб громади.



Рис. 1. Приклад соціального житла, Бремен, Німеччина, 2017 [14]



Рис. 2. Приклад соціального житла, Хакні, Велика Британія, 2020 [19]



Рис. 3. Приклад соціального житла, Барселона, Іспанія, 2018 [22]



Рис. 4. Центр матері й дитини «Незламні матері», Львів, Україна, 2022:

а, б – фото реалізованих будинків; *в* – ситуаційна схема [10]

Центр «Незламні матусі» представлений двома дерев'яними будинками розташованими поруч з оновленою лісопарковою зоною. Будівлі об'єднані спільним внутрішнім двором з парком, дитячими та спортивними майданчиками, прогулянковими доріжками та невеликим ставком (рис. 4). Такий підхід до проєктування території комплексу створює безпечний, комфортний та затишний простір, що вкрай важливо для користувачів які пережили травматичний досвід.

Обидва будинки мають однакову планувальну структуру, що складається з 17 окремих модулів кожна, які об'єднані в один загальний двоповерховий об'єм площею 650 квадратних метрів. Кожен із цих будинків містить 13 житлових кімнат, призначених для проживання від 26 до 52 осіб. Планування внутрішнього простору розділено на дві основні зони: приватну зону з житловими

кімнатами та загальний соціальний простір (рис. 5).

На першому поверсі розташована вхідна зона, хол з приміщенням адміністрації, харчовий та житловий блоки. Харчовий блок є спільним простором з наявністю двох окремих робочих зон для приготування їжі, а також просторою їдальнею з високими стелями та панорамним склінням. На другому поверсі розташований простір спільного користування, що може використовуватись як: ігрова кімната, простір для групових занять або коворкінг. Житлові блоки представлені окремими приватними кімнатами для мешканців та розташовані на обох поверхах один над одним. На кожному поверсі наявні блоки санвузлів та душових. Стіни та стеля житлових кімнат та загальних просторів оздоблені листами фанери, яка водночас є екологічним, природним та зносостійким матеріалом (рис. 6).



Рис. 5. Центр матері й дитини «Незламні матусі», Львів, Україна, 2022:
а – планування 1-го поверху; б – планування 2-го поверху [10]



Рис. 6. Фото реалізованого інтер'єру центр матері й дитини «Незламні матусі», Львів, Україна, 2022 [10]

Архітектурне рішення цього тимчасового житла є досить цікавим і неординарним. Будинок має вигляд видовженого прямокутника в плані, що забезпечує зручний доступ до кімнат та потенційну можливість розширення шляхом додавання додаткових житлових модулів. У споруді передбачено наявність трьох евакуаційних виходів з першого поверху та двох – з другого. Лоджії зашиті напівпрозорим полікарбонатом, що створює додатковий рівень приватності, важливий для людей, вимушених покинути свої домівки.

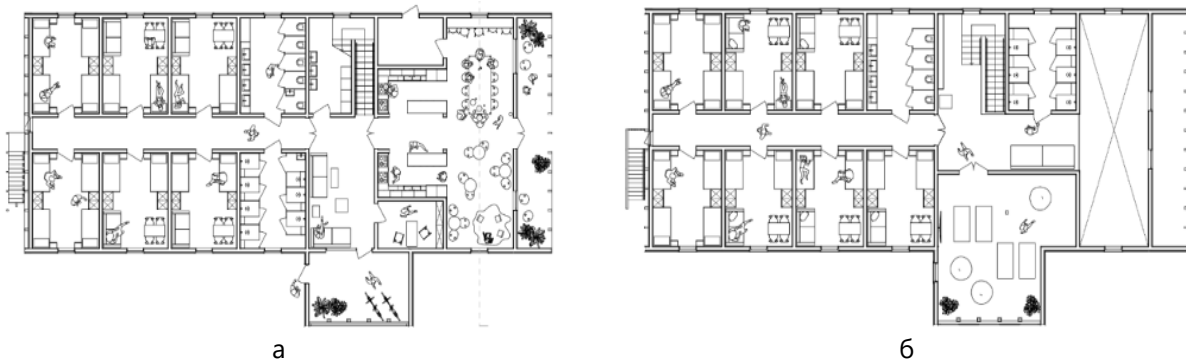
2. Розселення у тимчасовому модульному житлі. Зазвичай це житло, яке розраховано на відносно короткий період перебування. Таке житло здебільшого створюється для негайного задоволення масових потреб і може бути декількох типів. Перше забезпечує лише мінімально прийнятні умови: легкі недовговічні конструкції, відсутність підключення до комунальних мереж, відсутність навіть мінімального рівня приватності. В літературі цей вид житла часто називають «shelter», що перекладається як «прилисток», оскільки він призначений для тимчасового проживання та захисту. Друге за рівнем комфорту варіюється від прийнятного до цілком комфортного. Таке житло зазвичай є більш довговічним, має, як мінімум, базові зручності та передбачає використання модулів різного призначення (житлові, господарські, громадські тощо) для формування повноцінних житлових блоків або кварталів. Гарним прикладом такого модульного житла є тимчасові притулки у Німеччині (рис. 7).

Оскільки початок повномасштабного вторгнення в Україну спровокував одночасну багатотисячну хвилю українських біженців до країн Європи, уряди деяких країн ініціювали процес будівництва модульних містечок для наших співгромадян. Прикладом такої ініціативи є програма швидкого будівництва житла (Rapid Build Housing) запроваджена урядом Ірландії (рис. 8) [24].

Будинок швидкого будівництва – це високоякісне житло, яке будується за межами відведеної території, а після доставляння на місце призначення відбувається фінальне облаштування. В ході реалізації програми на території країни була визначена низка місць придатних для будівництва модульних містечок, а відповідно до вказівок місцевої влади обрані місця було обладнано дорогами, пішохідними доріжками, ігровими майданчиками та зеленими насадженнями. Кожне із запланованих містечок належить до певної громади, а його мешканці можуть користуватися місцевою інфраструктурою, що має на меті пришвидшення інтеграції українців. Житлові одиниці мають естетичний зовнішній вигляд, обладнані всім необхідним для комфортного проживання, повністю мебльовані та підключені до комунальних мереж (рис. 9). Такий підхід дещо відрізняється від звичного тимчасового модульного житла для біженців, оскільки рівень комфорту та умови проживання суттєво вищі за мінімальні. Відтак будинки спроектовані таким чином, щоб покращити місцевість, а також є енергоефективними та довговічними, завдяки чому, в подальшому їх планують використовувати як соціальне житло, житло для проживання студентів або літніх людей тощо.

Вдалим прикладом такого типу житла в Україні є пілотний проєкт RE:UKRAINE HOUSING. RE:UKRAINE HOUSING – це проєкт тимчасового містечка для переселенців від українського архітектурного бюро Balbek Bureau (рис. 10). Головною ідеєю проєкту є створення універсального, світлого та легкого простору, який сприятиме соціалізації та спільному проживанню різних людей [25]. В основі системи житла RE:UKRAINE HOUSING лежить стандартний дерев'яний каркас, що може бути адаптований для створення інтер'єрів різної конфігурації. Такий підхід дозволяє максимально використовувати простір та оптимізувати його відповідно до потреб мешканців.



Рис. 7. Приклади модульного житла, Бремен, Німеччина, 2017 [15]



Рис. 8. Екстер'єр модульних містечок Rapid Build Housing в Ірландії, 2023:
а – у Дорлі Парк, Слайго; б – у Махоні, Корк [17]



Рис. 9. Інтер'єр житлової одиниці Rapid Build Housing у Махоні, Корк, Ірландія, 2023 [17]



Рис. 10. Візуалізація тимчасового житла для ВПО «RE:UKRAINE HOUSING», Україна, 2022 [25]



Рис. 11. Житловий модуль «RE:UKRAINE HOUSING», Україна, 2022 [25]

Основною ідеєю проєкту є комфорт мешканців, можливість їх подальшої соціалізації та зниження рівня стресу в екстремальних умовах. Не зважаючи на те, що студія пропонує варіант модульного містечка, його доцільно розглядати й для подальшого улаштування інших видів прихистків.

Планування кожного приміщення здійснюється в межах одного модуля. Передбачено такі модулі, як житловий (рис. 11), громадський, кухонний та санітарний. Модулі можуть бути об'єднані в блоки та секції з яких передбачається формування кварталів та районів, що робить забудову гнучкою та надає можливість до її подальшого розширення.

Усі проєктні одиниці розташовуються на місцевості відповідно до поточного генплану та рельєфу, а кожна житлова секція складається з визначеної кількості модулів певного типу (рис. 12). У секціях передбачені спільні приміщення для соціалізації та рекреації, санвузли, повноцінні кухні, пральні, кімнати догляду за дітьми.

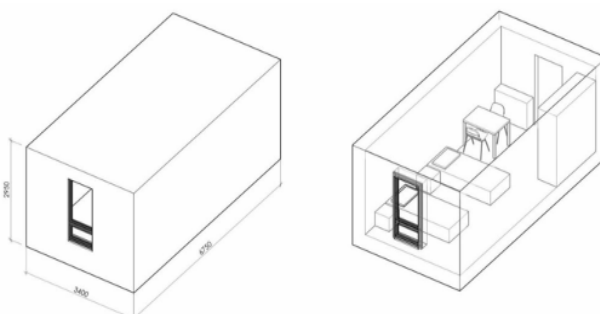
Стилістичне рішення модулів формується спокійною колірною гамою у поєднанні з текстурою дерева, що позитивно впливає на емоційний стан мешканців. Проєктом також передбачено улаштування благоустрою, дитячих майданчиків та пішохідних доріжок між модулями, які слугують додатковими спільними зонами для соціалізації.

В проєкті передбачено приватні кімнати з зонами для відпочинку та сну, а також робочі місця для дистанційної роботи або навчання. Інтер'єр виконаний у світлих відтінках з використанням природних текстур, що візуально робить приміщення більш просторим та світлим. Важливим аспектом інтер'єру є наявність зон спільного користування, облаштованих для комфортного спілкування та іншої взаємодії. Мінімалістичний дизайн інтер'єру житлових та спільних зон є водночас зручним і функціональним, а також створює комфортні та затишні умови для мешканців (рис. 13).



Рис. 12. Компонування житлових секцій «RE:UKRAINE HOUSING», Україна, 2022 [25]



Рис. 13. Візуалізація інтер'єру «RE:UKRAINE HOUSING», Україна, 2022 [25]

3. Розселення у нежитлових приміщеннях (у яких тимчасово створено житлові умови або проведено реконструкцію).

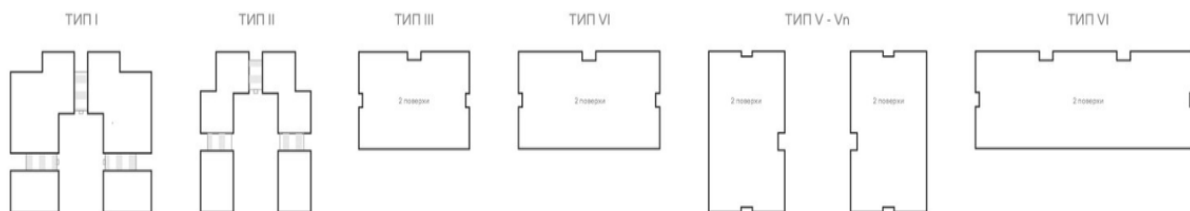
Створення тимчасових житлових умов у нежитлових приміщеннях також розраховане на негайне задоволення масових потреб, але на відміну від модульного житла, ліжко-місця розміщуються у великих приміщеннях, таких як спортзали, івент-холи, вокзали, аеропорти, різноманітні ангари тощо. Житло в таких тимчасових центрах, як правило, позбавлене приватності – на великій площі одночасно проживає значна кількість людей і в більшості випадків між ліжками відсутні елементарні перегородки або ширми. Таке житло має доволі низький рівень якості проживання та значно обмежує людину у гігієнічному і психологічному комфорті. Прикладом є тимчасовий прихисток для українських переселенців створений в колишньому аеропорту «Тегель» в Німеччині (рис. 14), який почав працювати у березні 2022 року [16]. На території розподільчого центру біженці повинні були проводити не більше 1–2 ночей перед отриманням місця у гуртожитку в Берліні. На практиці центр перетворився на табір, де люди місяцями чекали на отримання житла у місті (в середньому близько 3 місяців).

З іншого боку, реконструкція та переосмислення нежитлових просторів є ще одним шляхом розв'язання проблеми житла для ВПО. Європейські міста давно практикують переосмислення просторів міста, зокрема, промислових. У 1980 році стара текстильна фабрика у Великій Британії стала художнім центром Salts Mill, який відвідує понад 100 тисяч людей щороку, а один з найбільших торгово-розважальних центрів у Східній Європі, Manufaktura в Польщі, багато років тому був текстильним заводом [5].

Сенс реконструкції полягає у відновленні та активації занедбаних будівель та об'єктів які використовуються неефективно, або не використовуються взагалі. Наприклад, порожні будівлі можуть бути переобладнані на житлові приміщення, які поєднані

з просторами спільного користування (коворкінги, майстерні, рекреаційно-дозвілєві простори) та/або публічними просторами (артцентри, галереї, івент-холи тощо). Серед недоліків такого типу житла також є низький рівень приватності та малогабаритність житлових одиниць, оскільки житлові кімнати здебільшого створені шляхом встановлення мобільних або легких (фанера, OSB тощо) та умовно стаціонарних перегородок. Проте, при такому підході до влаштування тимчасового житла, слід відзначити високий рівень соціальної взаємодії між мешканцями та інтенсивну інтеграцію ВПО у місцеві громади.

В Україні прикладом проєкту такого типу, який поєднує у собі житло для ВПО та ком'юніті-центр, що займатиметься розвитком та популяризацією вуличних культур, є Urban Camp Lviv, розташований в колишньому палаці культури ЛОРТА [11]. Відповідальною за дослідження, архітектурну концепцію, планування та візуалізацію простору цього проєкту є громадська організація «Urban Reform». Усі культурні, спортивні та освітні події будуть реалізовані за активної участі як ВПО, так і місцевих мешканців Львова. Такий підхід сприятиме створенню відкритого та інклюзивного середовища де всі мешканці матимуть можливість брати участь у різноманітних заходах, спільному навчанні, спортивних змаганнях та зможуть долучатися до культурних ініціатив.

Велику будівлю палацу культури (5250 м²) за 10 місяців роботи трансформували у сучасний культурно-соціальний комплекс (рис. 15). Загальна вартість проєкту становить 25 мільйонів гривень, із них 20 мільйонів гривень це інвестиції від донорів та 5 мільйонів гривень – кошти міського бюджету.

Інтер'єр містить різні функціональні зони, такі як тимчасове житло хостельного типу для сімей з дітьми, івент-простір для організації заходів та укриття. Простір оздоблений винятковими мистецькими деталями які збереглися та були якісно

відновлені, включаючи мозаїку та люстри (рис. 16). В центрі також передбачені всі

необхідні умови для розвитку та активного дозвілля молоді.



Рис. 14. Тимчасовий прихисток для українських переселенців створений в колишньому аеропорту, Берлін, Німеччина, 2022 [16]



Рис. 15. Аксонометрія планування 1, 2, 3 поверхів «Urban Camp Lviv», Львів, Україна, 2022 [27]



Рис. 16. Фото реалізованого інтер'єру «Urban Camp Lviv», Львів, Україна, 2022 [27]

Простір внутрішнього двору Urban Camp Lviv поділено на кілька зон для різних видів діяльності: «тиха зона» для спокійного

вуличного відпочинку, «активна зона» для дозвілля та вуличних ігор, а також місце, де можна працювати на свіжому повітрі, крім

того, планується виділити простір для створення власного городу (рис. 17). Центр передбачається обладнати сучасним укриттям розрахованим на усіх його мешканців.

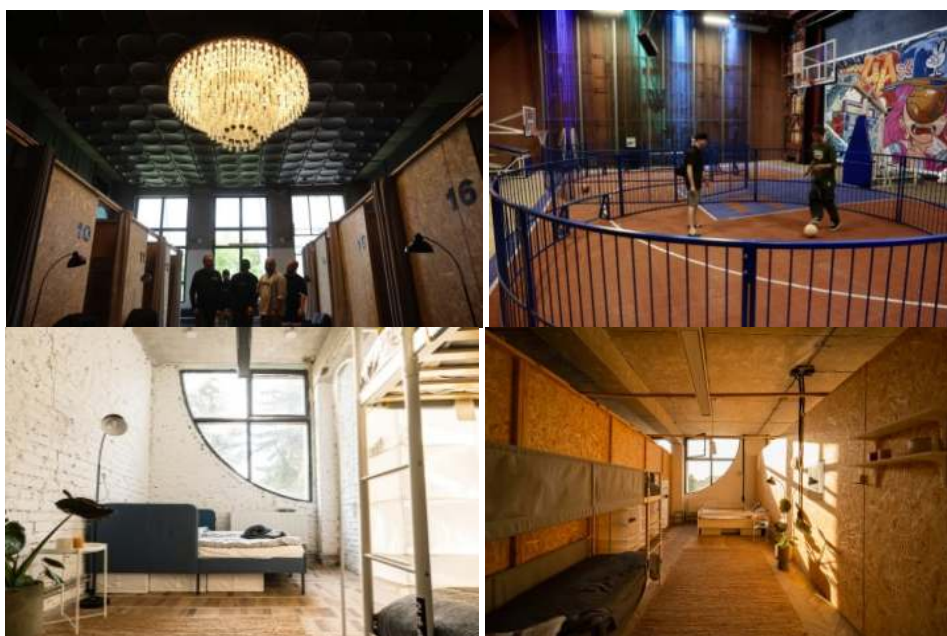
На першому поверсі розміщується ком'юніті-простір який містить офісні приміщення, коворкінг для роботи, дитячу кімнату, кухню та обідню зону, а також інформаційний пункт, який надає підтримку мешканцям (рис. 17).

Другий поверх Urban Camp Lviv відведений під житлову зону та міститиме кімнати різних типів: для двох, трьох або чотирьох осіб (рис. 18). Цей поверх здатний приймати до 100 осіб одночасно, надаючи їм комфортне житло в межах цього інноваційного простору (рис. 18).

Для проведення різноманітних заходів, фестивалів і активностей розроблено просторий івент-спот, розташований в окремому приміщенні будівлі (рис. 19).



Рис. 17. «Urban Camp Lviv», Львів, Україна, 2022: а – внутрішній двір; б – перший поверх [11]



Рис. 18. «Urban Camp Lviv», Львів, Україна, 2022: а – житловий поверх; б – типи житлових просторів [11]



Рис. 19. Простір для заходів та фестивалів «Urban Camp Lviv», Львів, Україна, 2022 [27]

Після завершення війни Urban Camp має плани створити інноваційний центр, призначений для розвитку молоді та популяризації вуличних культур. На сьогодні тут присутні різноманітні спортивні та творчі зони, такі як баскетбольний майданчик, майданчик для паркуру, дитяча ігрова зона, також у проєкті передбачено створення танцювального залу. Усі ці ініціативи націлені на створення інноваційного та

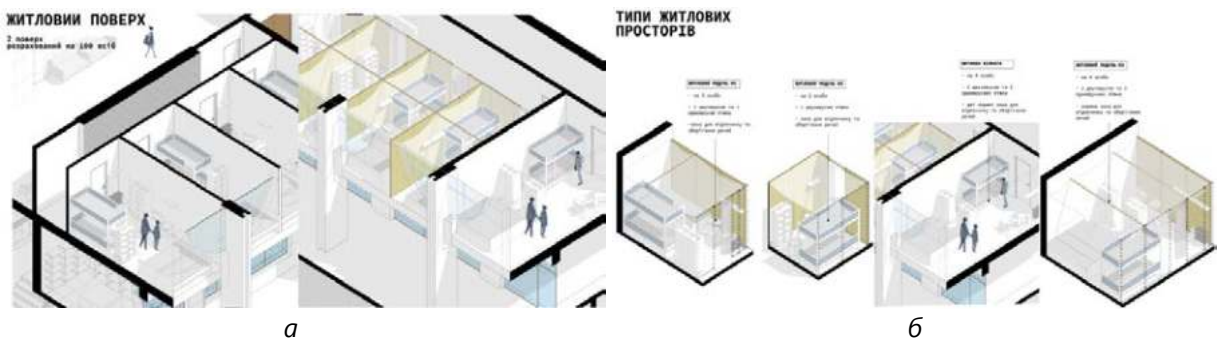
творчого оточення для молоді яка пережила важкі життєві обставини і шукає можливості для розвитку та самовираження.

На основі проведеного аналізу досвіду проєктування тимчасового житла для ВПО, за кордоном та в Україні, було складено порівняльну характеристику різних типів такого житла за основними параметрами (табл. 1).

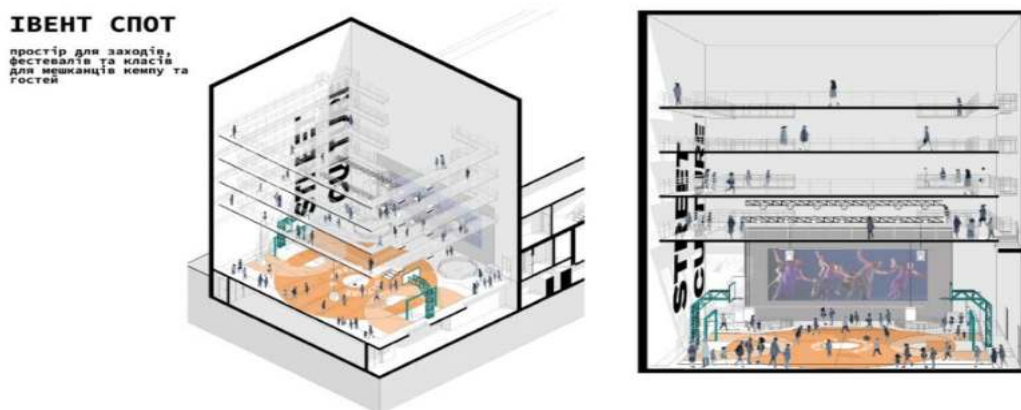
Таблиця 1

Порівняльний аналіз різних типів житла для ВПО

Параметр	Розселення у соціальному житлі	Розселення у тимчасовому модульному житлі	Розселення у нежитлових приміщеннях (у яких тимчасово створено житлові умови або проведено реконструкцію)
1	2	3	4
Планувальна структура	Зазвичай містить окремі житлові одиниці, такі як квартири або кімнати, призначені для проживання окремих осіб або сімей	Зазвичай складається з мобільних модулів, призначених для проживання; модулі можуть бути об'єднані для створення багатофункціональних одиниць	Може містити різноманітні типи житлових одиниць; у випадку тимчасового житла для ВПО зазвичай формується з мобільних або тимчасових перегородок
Спільні зони	Мінімальна площа зон спільного користування	Загальні зони відпочинку та роботи, кухні для спільного користування (у випадку модульних містечок)	Велика площа для створення зон спільного користування (за потреби)
Приватність	Забезпечує високий рівень приватності завдяки окремим кімнатам та/або окремим квартирам	Середній рівень приватності, оскільки проживання в обмеженому просторі може вимагати деяких компромісів	Мінімальний або повністю відсутній рівень приватності
Площа житла	Залежить від конкретного об'єкта, зазвичай одна кімната на одну людину або сім'ю	Обмежена, оптимізована для тимчасового проживання декількох людей в одній кімнаті	Зазвичай велика площа будівлі та мінімально можлива площа житла
Меблі та декорування	Зазвичай стандартні та прості дизайнерські рішення; за бажанням є можливість індивідуального декорування	Зазвичай має прості компактні та мобільні меблі, оскільки цей тип житла має обмежений простір; декорування залежить від рівня модульного житла	Простий та функціональний дизайн, компактні тимчасові меблі; немає потреби в декоруванні через короткострокове проживання
Комфорт проживання	Забезпечує комфортні умови для мешканців; є усі зручності	Основний акцент на базових потребах, може бути як обмеженим, так і повноцінним	Мінімальні комфортні умови для короткострокового проживання

Продовження табл. 1

1	2	3	4
Шумоізоляція	Достатній рівень	Зазвичай достатній рівень	Низький рівень
Вартість будівництва	Варіативна, може бути високою або доступною залежно від регіону	Зазвичай більш доступне у порівнянні з іншими типами житла, вартість залежить від матеріалів та площі	Найменша вартість (залежить від інвестицій)
Тривалість проживання	Довготермінове проживання, тривалість залежить від життєвої ситуації та потреб	Тимчасове проживання протягом кількох років	Житло розраховане на проживання від декількох днів до декількох місяців

Відтак на основі проведеного дослідження було визначено основні принципи проектування інтер'єру житла для внутрішньо переміщених осіб, які сприятимуть покращенню якості життя мешканців тимчасового житла та їх психологічному і фізичному комфорту.

Ергономіка та зручність. Інтер'єр повинен бути розроблений з урахуванням ергономічних вимог; меблі, обладнання та інші елементи інтер'єру повинні відповідати потребам мешканців та їх фізичним можливостям.

Функціональність і адаптивність. Усі наявні зони мають відповідати функціональному призначенню; важливо забезпечити можливість адаптації інтер'єру до різних потреб мешканців; наявність мобільних перегородок, мультифункціональних меблів та інших рішень дозволять оптимізувати використання простору.

Приватність і особистий простір. Важливо забезпечити мешканцям максимальну приватність у житлових блоках та модулях, а також особистий простір для роботи, відпочинку, або хобі (особливо для сімей з дітьми).

Соціальні зони та спільний простір. Інтер'єр повинен передбачати можливість організації соціальних зон та спільного простору для мешканців, з метою забезпечення можливості спілкування, навчання та відпочинку.

Психологічний комфорт. Інтер'єр повинен створювати атмосферу

психологічного комфорту, затишку та безпеки; використання відповідних матеріалів, кольорів, текстур, озеленення та освітлення може покращити емоційний стан мешканців.

Естетика та дизайн. Дизайн інтер'єру повинен бути естетично привабливим та відповідати сучасним тенденціям; не перевантажений деталями, задля уникнення візуального шуму; при довготривалому проживанні необхідно залишити можливість персоналізації особистого та спільного простору.

Доступність. Простір повинен бути доступним для всіх мешканців, незалежно від їхніх фізичних можливостей.

Висновки. Згідно з проведеними дослідженнями, можна зазначити, що у більшості закордонних країн та в Україні, моделі житла для ВПО найчастіше являють собою різновиди тимчасового, мобільного або модульного житла. Ці підходи дозволяють швидко та без значних фінансових витрат реалізувати житлові рішення для внутрішньо переміщених осіб. В європейських країнах існують три основні підходи до забезпечення житлом внутрішньо переміщених осіб: розселення ВПО у соціальному житлі, у тимчасовому модульному житлі та у нежитлових приміщеннях (у яких тимчасово створено житлові умови або проведено реконструкцію).

Виявлено, що у Європі спостерігається активна практика будівництва колективного житла. Цей тип проживання активно використовується в країнах з високим рівнем

життя та розвинутою культурною інфраструктурою та має низку переваг над іншими методами розв'язання проблеми. На наведених прикладах можна побачити, що модульне житло, зазвичай, є тимчасовим, яке створюється для негайного задоволення масових потреб, забезпечуючи мінімально прийнятні або базові умови. Щодо розселення у нежитлових приміщеннях, можна

зробити висновок, що таке житло переважно розташоване у великих загальних приміщеннях і часто викликає сумнів у повноцінності такого типу житла. Однак, для більш тривалого проживання ВПО, дедалі частіше використовується переобладнання та реконструкція наявних великих будівель, що дозволяє забезпечити більш комфортні умови проживання.

Література:

1. Гнесь І. П. Принципи формування соціально-інтегрованого житла. *Досвід та перспективи розвитку міст України*. 2008. Вип. 15. С. 118–128.

2. ДБН В.2.2-15:2019. Житлові будинки. Основні положення [Чинний від 2019-12-01]. Вид. офіц. Київ, 2019. 44 с.

3. Деякі заходи з формування фондів житла, призначеного для тимчасового проживання внутрішньо переміщених осіб: Постанова Кабінету Міністрів України від 29 квітня 2022 р. № 495, редакція від 08.06.2023 495-2022-п. URL: <https://zakon.rada.gov.ua/laws/show/495-2022-%D0%BF#Text> (дата звернення: 10.10.2023).

4. Міхеєва О., Середа В. Сучасні українські внутрішньо переміщені особи: основні причини, стратегії переселення та проблеми адаптації. *Стратегії трансформації і превенції прикордонних конфліктів в Україні. Збірка аналітичних матеріалів*. Львів: Галицька видавнича спілка, 2015. С. 9–49.

5. Напівревіталізовані: 4 приклади переосмислення індустріальних просторів в Україні. *Mistosite*. 2019. URL: <https://mistosite.org.ua/articles/napivrevitalizovani-4-pryklady-pereosmyslennia-industrialnykh-prostoriv-v-ukraini?locale=uk> (дата звернення: 10.10.2023).

6. Про забезпечення прав і свобод внутрішньо переміщених осіб: Закон України від 28.12.2014 р. № 77-VIII, редакція від 03.08.2023 1706-VII. URL: <https://zakon.rada.gov.ua/laws/show/1706-18#Text> (дата звернення: 10.10.2023).

7. Соловій Л. С. Житло для бездомних в зарубіжній проектно-будівничій практиці. *Сучасні проблеми архітектури та містобудування*. 2008. Вип. 20. С. 332–342. URL: <https://repository.knuba.edu.ua/handle/987654321/1251> (дата звернення: 20.10.2023).

8. Солодько А. Аналіз політики інтеграції біженців та осіб, які потребують додаткового захисту. Київ: Центр дослідження суспільства, 2014. 35 с. URL: http://www.cedos.org.ua/system/attachments/files/000/000/061/original/CSR_integration_report.pdf?1419578850 (дата звернення: 20.10.2023).

9. Старинська Т. Проблеми операціоналізації понять у контексті дослідження міграції. *Освіта регіону: політологія, психологія, комунікації*. 2010. № 3. С. 108–116.

10. Тимчасове житло для ВПО у Львові. Центр матері та дитини. *Sulyk Architects*. 2022. URL: <https://www.sulykarchitects.com/idpshelter> (дата звернення: 10.09.2023).

11. У Львові презентували проєкт центру для переселенців, що облаштують на ЛОПТА. Візуалізація. *Твоє Місто*. 2022. URL: <https://tvoemisto.tv/news/u-lvovi-prezentuvaly-proiekt-tsetru-dlya-pereselentsiv-shcho-oblashtuyut-na-lorta-vizualizatsiya-138030.html> (дата звернення: 20.08.2023).

12. Україна – Звіт про ситуацію з внутрішнім переміщенням – Загальне опитування населення Раунд 13 (11 травня – 14 червня 2023 р.). *Displacement Tracking Matrix*. 2023. URL: <https://dtm.iom.int/reports/ukraina-zvit-pro-situaciyu-z-vnutrishnim-peremischennyam-zagalne-opituvannya-naselennya> (дата звернення: 03.10.2023).

13. Boafu F.E., Kim J.-H., Kim J.-T. Performance of modular prefabricated architecture: Case study-based review and future pathways. *Sustainability*. 2016. 8(6):558. DOI: <https://doi.org/10.3390/su8060558>.

14. Bremer Punkt / Lin Architects Urbanists. *ArchDaily*. 2018. URL: <https://www.archdaily.com/870720/bremer-punkt-lin-architects-urbanists> (Last accessed: 20.10.2023).

15. Container village, Bremen. *Making Heimat*. 2018. URL: <http://www.makingheimat.de/en/refu>

[gee-housing-projects/database/container-villages-bremen](#) (Last accessed: 20.10.2023).

16. Ein Jahr Ukraine Ankunftszenrum Tegel. BERLIN. 2023. URL: <https://www.berlin.de/laf/ueber-uns/pressemitteilungen/pressemitteilung.1305588.php> (Last accessed: 26.08.2023).

17. First look inside Cork's modular homes as Mahon prepares to welcome Ukrainian families. *Irish Examiner*. 2023. URL: <https://www.irishexaminer.com/news/arid-41158930.html> (Last accessed: 12.11.2023).

18. Hodbe A., Sober R. Design of modular housing. *International Research Journal of Engineering and Technology*. 2019. Vol. 06(09) P. 734–738. URL: <https://www.irjet.net/archives/V6/i9/IRJET-V6I9107.pdf> (Last accessed: 20.10.2023).

19. Karakusevic Carson Architects, Kings Crescent. *Divisare*. 2020. URL: <https://divisare.com/projects/424980-henley-halebrown-karakusevic-carson-architects-jim-stephenson-nick-kane-kings-crescent> (Last accessed: 20.10.2023).

20. Lozanovska. M. Migrant Housing. Architecture, Dwelling, Migration. Routledge, 2020. 242 p.

21. Migrant crisis: EU's Juncker announces refugee quota plan. *BBC*. 2015. URL: <http://www.bbc.com/news/world-europe-34193568> (Last accessed: 20.10.2023).

22. Mix Dwelling Building at 22@ / Coll-Leclerc. *ArchDaily*. 2018. URL: <https://www.archdaily.com/910654/mix-dwelling-building-at-22-at-coll-leclerc> (Last accessed: 20.10.2023).

23. Mühlbauer L., Shretah.Y. Flüchtlingsbauten Handbuch und Planungshilfe. Istanbul: DOM publisher, 2017. 312 p.

24. Rapid Build Housing. *Gov.ie*. 2022. URL: <https://www.gov.ie/en/publication/ef882-rapid-build-housing/?referrer=http://www.gov.ie/en/publication/65a50-modular-housing/#> (Last accessed: 15.11.2023).

25. RE:UKRAINE HOUSING. *Balbek Bureau*. 2022. URL: <https://www.balbek.com/reukraine> (Last accessed: 20.10.2023).

26. Ukraine – Area Baseline Assessment (Raion level) – Round 28 (September 2023). *Displacement Tracking Matrix*. 2023. URL: <https://dtm.iom.int/reports/ukraine-area-baseline-assessment-raion-level-round-28-september-2023> (Last accessed: 03.10.2023).

27. URBAN CAMP LVIV. 2022. URL: <https://uc.in.ua/> (Last accessed: 16.08.2023).

References:

1. Hnes, I. P. (2008). Pryntsypy Formuvannia Sotsialno-Intehrovanoho Zhytla [Principles of the formation of socially integrated housing]. *Dosvid ta perspektyvy rozvytku mist Ukrainy – Experience and prospects of the development of Ukrainian cities*, 15, 118–128 [in Ukrainian].

2. DBN V.2.2-15:2019. (2019) Zhytlovi budynky. Osnovni polozhennia [State Building Rules V.2.2-15:2019. Residential buildings. Substantive provisions] [Chynnyi vid 2019-12-01]. Kyiv. 44 p. [in Ukrainian].

3. Deiaki zakhody z formuvannia fondiv zhytla, pryznachenoho dlia tymchasovoho prozhyvannia vnutrishno peremishchenykh osib: Postanova Kabinetu Ministriv Ukrainy vid 29 kvitnia 2022 r. № 495, redaktsiia vid 08.06.2023 495-2022-p. [Some measures for the formation of housing funds intended for temporary residence of internally displaced persons: Decree of the Cabinet of Ministers of Ukraine of April 29, 2022 № 495]. URL: <https://zakon.rada.gov.ua/laws/show/495-2022-%D0%BF#Text> (Last accessed: 10.10.2023) [in Ukrainian].

4. Mikheieva, O., & Sereda, V. (2015). Suchasni ukraïnski vnutrishno peremishcheni osoby: osnovni prychny, stratehii pereselennia ta problemy adaptatsii. Stratehii transformatsii i preventsii prykordonnykh konfliktiv v Ukraini [Modern Ukrainian internally displaced persons: main reasons, resettlement strategies and adaptation problems. Strategies of transformation and prevention of border conflicts in Ukraine]. *Zbirka analitychnykh materialiv*. Lviv: Halytska vydavnycha spilka, 9–49 [in Ukrainian].

5. Napivrevitalizovani: 4 pryklady pereosmyslennia industrialnykh prostoriv v Ukraini [Semi-revitalized: 4 examples of rethinking industrial spaces in Ukraine]. *Mistosite*. 2019. URL: <https://mistosite.org.ua/articles/napivrevitalizovani-4-pryk-lady-pereosmyslennia-industrialnykh-prostoriv-v-ukraini?locale=uk> (Last accessed: 10.10.2023) [in Ukrainian].

6. Pro zabezpechennia prav i svobod vnutrishno peremishchenykh osib: Zakon Ukrainy vid 28.12.2014 r. № 77-VIII, redaktsiia vid 03.08.2023 1706-VII. [On ensuring the rights and freedoms of internally displaced persons: Law of Ukraine dated 12/28/2014 No. 77-VIII, version dated 08/03/2023 1706-VII]. URL: <https://zakon.rada.gov.ua/laws/show/1706-18#Text> (Last accessed: 10.10.2023) [in Ukrainian].

7. Solovii, L. S. (2008). Zhytlo dla bezdomnykh v zarubizhnii proiektno-budivnychii praktytsi. [Housing for the homeless in foreign design and construction practice]. *Suchasni problemy arkhitektury ta mistobuduvannia*. Kyiv : KNUBA, 20, 332–342. URL: http://nbuv.gov.ua/UJRN/Spam_2008_20_44 (Last accessed: 20.10.2023) [in Ukrainian].
8. Solodko, A. (2014) Analiz polityky intehratsii bizhentsiv ta osib, yaki potrebuti dodatkovoho zakhystu [Analysis of the policy of integration of refugees and persons in need of additional protection]. *Tsentr doslidzhennia suspilstva – Center for social research*. URL: http://www.cedos.org.ua/system/attachments/files/000/000/061/original/CS_R_integration_report.pdf?1419578850 (Last accessed: 20.10.2023) [in Ukrainian].
9. Starynska, T. (2010) Problemy operatsionalizatsii poniat u konteksti doslidzhennia mihratsii naselennia [Problems of operationalization of concepts in the context of population migration research]. *Osvita rehionu: politolohiia, psykholohiia, komunikatsii – Education of the region: political science, psychology, communications*, 3, 108–116 [in Ukrainian].
10. Tymchasove zhytlo dla VPO u Lvovi. Tsentri materi ta dytyny [Temporary housing for IDPs in Lviv. Mother and Child Center]. *Sulyk Architects* (2022). URL: <https://www.sulykarchitects.com/idpshelter> (Last accessed: 10.09.2023) [in Ukrainian].
11. U Lvovi prezentuvaly proiekt tsentru dla pereselentsiv, shcho oblashtuiut na LORTA. Vizualizatsiia [In Lviv, the project of a center for internally displaced persons was presented, which will be arranged at the LORTA. Visualization]. *Tvoje Misto – Your City* (2022). URL: https://tvoje_misto.tv/news/u_lvovi_prezentuvaly_proiekt_tsentru_dlya_pereselentsiv_shcho_oblashtuyut_na_lorta_vizualizatsiya_138030.html (Last accessed: 20.08.2023) [in Ukrainian].
12. Ukraina – Zvit pro situatsiiu z vnutrishnim peremishchenniam – Zahalne opytuvannia naselennia Raund 13 (11 travnia – 14 chervnia 2023 roku) [DTM Ukraine – Internal Displacement Situation Report – General Population Survey Round 13 (May 11 – June 14, 2023)]. (2023). *Displacement Tracking Matrix*. URL: <https://dtm.iom.int/reports/ukraina-zvit-pro-situaciyu-z-vnutrishnim-peremishchenniam-zagalne-opytuvannya-naselennya> (Last accessed: 03.10.2023) [in Ukrainian].
13. Boafo, F. E., Kim, J.-H., & Kim, J.-T. (2016). Performance of Modular Prefabricated Architecture: Case Study-Based Review and Future Pathways. *Sustainability*, 8(6):558. URL: <https://doi.org/10.3390/su8060558>.
14. Bremer Punkt / Lin Architects Urbanists. *ArchDaily*. 2017. URL: <https://www.archdaily.com/870720/bremer-punkt-lin-architects-urbanists> (Last accessed: 03.10.2023).
15. Container village, Bremen. *Making Heimat*. 2018. URL: <http://www.makingheimat.de/en/refugee-housing-projects/database/container-villages-bremen> (Last accessed: 20.10.2023).
16. One year Ukraine arrival center Tegel. *BERLIN*. 2023. URL: <https://www.berlin.de/laf/uebersetzungen/pressemitteilungen/pressemitteilung.1305588.php> (Last accessed: 26.08.2023) [in German].
17. First Look Inside Cork's Modular Homes as Mahon Prepares to Welcome Ukrainian Families. *Irish Examiner*. 2023. URL: <https://www.irishexaminer.com/news/arid-41158930.html> (Last accessed: 12.11.2023).
18. Hodbe, A., & Sober, R. (2019). Design of Modular Housing. *International Research Journal of Engineering and Technology*, 06(09), 734–738. URL: <https://www.irjet.net/archives/V6/i9/IRJET-V6I9107.pdf> (Last accessed: 20.10.2023).
19. Karakusevic Carson Architects, Kings Crescent. *Divisare*. 2020. URL: <https://divisare.com/projects/424980-henley-halebrown-karakusevic-carson-architects-jim-stephenson-nick-kane-kings-crescent> (Last accessed: 20.10.2023).
20. Lozanovska, M. (2020). *Migrant Housing. Architecture, Dwelling, Migration*. Routledge.
21. Migrant crisis: EU's Juncker announces refugee quota plan (2015). *BBC*. URL: <http://www.bbc.com/news/world-europe-34193568> (Last accessed: 20.10.2023).
22. Mix Dwelling Building at 22@ / Coll-Leclerc. *ArchDaily*. 2018. URL: <https://www.archdaily.com/910654/mix-dwelling-building-at-22-at-coll-leclerc> (Last accessed: 20.10.2023).
23. Mühlbauer, L., & Shretah, Y. (2017). *Refugee Buildings Handbook and Planning Assistance*. DOM publisher. [in German].
24. Rapid Build Housing (2022). *Gov.ie*. URL: <https://www.gov.ie/en/publication/ef882-rapid-build-housing/?referrer=http://www.gov.ie/en/publication/65a50-modular-housing/#> (Last accessed: 15.11.2023).
25. RE:UKRAINE HOUSING (2022). *Balbek Bureau*. URL: <https://www.balbek.com/reukraine> (Last accessed: 20.10.2023) [in Ukrainian].

26. Ukraine – Area Baseline Assessment (Raion level) – Round 28 (September 2023). *Displacement Tracking Matrix*. 2023. URL: <https://dtm.iom.int/reports/ukraine-area-baseline-assessment-raion-level-round-28-september-2023> (Last accessed: 03.10.2023).
27. URBAN CAMP LVIV. URL: <https://uc.in.ua/> (Last accessed: 16.08.2023) [in Ukrainian].

SHMELOVA-NESTERENKO O. Ye., KOSENKO D. Yu., HANUSHCHAK-YEFIMENKO L. M., AHLIULLIN R. M., VYSHNEVSKA O. V., ZAKUTENKO V. L.
Kyiv National University of Technologies and Design, Kyiv, Ukraine

INTERNATIONAL EXPERIENCE IN INTERIOR DESIGN AND EQUIPMENT OF TEMPORARY HOUSING FOR INTERNALLY DISPLACED PERSONS

The purpose of the study is to analyze the global experience in designing temporary housing for Internally Displaced Persons (IDPs).

Methodology of the research involves a comprehensive study of the article's theme, utilizing general scientific methods such as analysis, systematization, generalization, and comparison. The empirical basis for the scientific work includes scientific publications and articles, as well as implemented experience in designing temporary housing for IDPs in Ukraine and abroad.

Results. The paper presents the results of analyzing contemporary trends in designing temporary housing for IDPs. The foreign and Ukrainian experiences in designing various types of housing for internally displaced persons have been systematized. It has been determined that in EU countries, three approaches are applied to provide housing for IDPs: resettlement of IDPs in social housing, temporary modular housing, and non-residential premises (where temporary living conditions are created or reconstruction is carried out). Basic features of organizing temporary housing for IDPs have been identified, and the main principles of designing such housing aimed at improving the residents' quality of life and their psychological and physical comfort have been formulated.

Scientific novelty. The global experience in designing various types of housing for internally displaced persons has been analyzed and systematized, with the main parameters characteristic of each type of housing identified.

Practical significance. The conducted research, aimed at identifying the peculiarities of designing temporary housing for IDPs, can be utilized by architects and interior designers in the design of such housing.

Keywords: interior design, residential space planning, environmental design, social housing, modular housing, functional planning, mobile furniture.

ІНФОРМАЦІЯ
ПРО АВТОРІВ:

Шмельова-Нестеренко Олександра Євгеніївна, д-р філософії, доцент кафедри дизайну інтер'єру і меблів, Київський національний університет технологій та дизайну, ORCID 0000-0001-7073-3574, Scopus 58743312600, **e-mail:** alexpissenlit@gmail.com

Косенко Данило Юрійович, канд. мист., завідувач кафедри дизайну інтер'єру і меблів, Київський національний університет технологій та дизайну, ORCID 0000-0002-1668-6911, **e-mail:** danylo.kosenko@gmail.com

Ганущак-Єфіменко Людмила Михайлівна, д-р екон. наук, професор, проректор з наукової та інноваційної діяльності, Київський національний університет технологій та дизайну, ORCID 0000-0002-4458-2984, Scopus 35758920800, **e-mail:** hanushchak-yefimenko.lm@knutd.edu.ua

Агліуллін Руслан Марселєвич, д-р філософії, доцент кафедри дизайну інтер'єру і меблів, Київський національний університет технологій та дизайну, ORCID 0000-0001-5923-2840, **e-mail:** marsdesign@gmail.com

Вишневська Олена Вячеславівна, доцент кафедри дизайну інтер'єру і меблів, Київський національний університет технологій та дизайну, ORCID 0000-0002-8579-6778, **e-mail:** vishnevaska.ov@knutd.com.ua

Закутенко Вікторія Леонідівна, магістр, кафедра дизайну інтер'єру і меблів, Київський національний університет технологій та дизайну, ORCID 0009-0000-0853-5489, **e-mail:** viktorija020401@gmail.com

Цитування за ДСТУ: Шмельова-Нестеренко О. Є., Косенко Д. Ю., Ганущак-Єфіменко Л. М., Агліуллін Р. М., Вишневська О. В., Закутенко В. Л. Світовий досвід проєктування інтер'єру та обладнання тимчасового житла для внутрішньо переміщених осіб. *Art and Design*. 2023. №4(24). С. 205–222.

Citation APA: Шмельова-Нестеренко, О. Є., Косенко, Д. Ю., Ганущак-Єфіменко, Л. М., Агліуллін, Р. М., Вишневська, О. В., Закутенко, В. Л. (2023). Світовий досвід проєктування інтер'єру та обладнання тимчасового житла для внутрішньо переміщених осіб. *Art and Design*. 4(24). 205–222.

<https://doi.org/10.30857/2617-0272.2023.4.18>