

УДК 746.3+687.15

DOI 10.30857/2617-0272.2020.2.2.

БІЛЕЙ-РУБАН Н. В., СЕДОУХОВА Є. В., ПЕТРУСЬ Л.М.  
Мукачівський державний університет**ХУДОЖНЬО-СТИЛІСТИЧНА РОЛЬ ВИШИВКИ ГУЦУЛЬЩИНИ  
В ПРОЄКТУВАННІ СУЧАСНОГО ВЕСІЛЬНОГО ОДЯГУ**

**Метою** дослідження є вивчення художньо-композиційних характеристик гуцульського обрядового одягу на основі комплексного аналізу декору гуцульського весільного строю.

**Методологія.** В ході досліджень при аналізі каталогізованих експонатів та речових зразків одягу гуцулів використовувалися методи візуалізації та порівняльно-історичної реконструкції народного строю. Для трансформації конструктивно-декоративних характеристик у проєктування сучасних жіночих ансамблів - метод стилізації та метод комбінаторики. Робота базується на мистецтвознавчому аналізі та на використанні літературно-аналітичного методу для аналізу основних інформаційних джерел.

**Результати.** Завдяки аналізу гуцульського обрядового одягу в поєднанні з сучасними технологіями його декорування удосконалено орнаментацию на основі автентичних вишивок Гуцульщини для дизайнерських етноансамблів. Отримані стилізовані малюнки вишивки пропонуються для використання в проєктуванні весільного вбрання в стилі етно.

**Наукова новизна.** Теоретично обґрунтовано та запропоновано методологічну базу з художнього проєктування колекції сучасних ансамблів весільного одягу з етноелементами шляхом застосування стилізації основного декору.

**Практичне значення.** На основі характеристик гуцульського обрядового одягу розроблено колекцію сучасних весільних суконь в етностилі з використанням стилізованих вишивок. Запропоновану орнаментацию весільного одягу представлено в дизайнерському етноансамблі, котра корисна фахівцям з художнього проєктування промислових виробів на основі етномотивів.

**Ключові слова:** гуцульський чоловічий та жіночий одяг, декорування, художньо-стилістичні характеристики, ансамбль весільного одягу, етностиль.

**Вступ.** Пройшовши через століття народна вишивка є найяскравішим проявом вміння людей створювати прекрасні рукотворні вироби та переносити в них частинку свого життя. Колористика, складні техніки виконання вишивки, її орнаментика змушує захоплюватись нею та бажати ще глибше пізнати її витоки.

Формування того чи іншого стилю виконання вишивки, створення певного чіткого орнаменту обумовлювалося, перш за все традиціями того регіону, де проживав її творець, збереженими і переданими його предками. Завдячуючи географічному розміщенню регіону, гуцульська вишивка на сьогодні є чи не найбільш збереженою в порівнянні з рештою вишивок етнічних груп України. Вишивка виконувала і роль можливого декору сорочки, і як основний елемент народного вбрання, та несла в собі певну обрядову сутність. Вірування народу

втілювались також в різноманітних забобонах, зокрема і в насиченості вишивки різними знаками-оберегами.

Проте, формуючись в умовах географічної ізоляції та утверджуючись протягом багатьох століть гуцульський орнаментально прикрашений одяг є окремою самобутньою частиною національного костюма, який захоплює своїм композиційним вирішенням, майстерністю виконання, колористикою та орнаментикою. Заслугує на увагу художня досконалість гуцульського декору, в якому простежується не тільки поєднання кольорів та багатство орнаментів, а й велика кількість можливих варіантів вишивки. При цьому науковий інтерес викликають і особливості орнаментики гуцульського вбрання, і художньо-стилістичні особливості гуцульської вишивки.

**Аналіз попередніх досліджень.**

Дослідженням культури, побуту, мистецтва Гуцульщини займалися як українські так і закордонні вчені [1, 3, 6-8, 13]. Є праці, котрі присвячені гуцульським ремеслам, в тому числі ткацтві, вишивці в контексті вивчення цього етносу [10, 19].

Одними з тих, що дбали про збереження архаїчних мотивів гуцульських вишивок та намагалися популяризувати гуцульську вишивку не лише на території нашої держави, а й за її межами були Мирослава Шандро та Ксенія Колотило. Вони також збирали різноманітні гуцульські взори та створювали власні орнаментальні композиції дотримуючись всіх норм та правил їх побудови.

Пріоритетні напрямки сучасних наукових досліджень в тематиці етнотрипсу актуалізують етностилістику для проектування колекцій сучасного одягу, містять інформацію щодо розробки художньо довершених моделей одягу із використанням етнотрипсу компонентів. Зокрема, визначенню ознак одягу в стилістиці етно та принципів гармонізації українського національного костюма в проектуванні сучасних брендів колекцій одягу приділили увагу науковці Пашкевич К.Л. [17] та Колосніченко О.В. [12]. Глибоким комплексним дослідженням народної вишивки українців Закарпаття займається Пилип Р.І. [18]. Аналізу конструктивно-декоративних особливостей народного костюму в контексті створення перспективних колекцій жіночого одягу в етностилі присвячено роботи Матвійчук С.С. [14, 15].

Проте, значний вклад у вивчення історичного вбрання українців, його реконструкції, декору, в тому числі і Західного регіону України внесли вітчизняні науковці Захарчук-Чугай Р.В. [10], Кара-Васильєва Т.В. [11], Ніколаєва Т.О., [16], Васіна З.О. [4], Стельмашук Г.Г. [1].

Наявні дослідження національного костюму України та власний досвід авторів з

комплексного вивчення творчого надбання Гуцульщини вказує на актуальність художнього проектування сучасного одягу з етноелементами [2].

**Постановка завдання.**

Метою дослідження є вивчення художньо-композиційних характеристик гуцульського обрядового одягу на основі комплексного аналізу декору гуцульського весільного строю як найбільш колоритного виду національного костюму Західного регіону України.

Відповідно до поставленої мети визначено такі задачі дослідження:

- проаналізувати та обґрунтувати актуальність вибору теми дослідження;
- визначити елементи гуцульського народного строю, що використовується в будні та свята;
- систематизувати та структурувати характеристики основного декору, а саме вишивки, її орнаменту, способи виконання, колористичне вирішення та функціональне призначення;
- на основі отриманих результатів розробити сучасний весільний ансамбль з стилізованим декором, який містить особливості весільного одягу гуцулів та його атрибути.

**Результати дослідження.**

Не зважаючи на те, що сам гуцульський стрій є достатньо багатограним та мальовничим, весільне вбрання значно відрізняється від звичайного святкового і відмінності ці прослідковуються як в жіночому, так і в чоловічому строях.

В результаті проведеного авторами аналізу речових зразків гуцульського народного вбрання вдалося окреслити особливості чоловічого та жіночого весільних ансамблів. Зокрема, чоловічий весільний ансамбль складався з таких компонентів як вишивана сорочка, на комірці якої обов'язково кріпилась оздоба - трісунка, виготовлена з бісеру чи волосіні, ріного кольору ниток, дроту, паперу, леліток, блискіток та іншого яскравого

дріб'язку; штани, які підперезувалися поясом чересом, на якому кріпився топірець та тялиф (палка з закрученою ручкою); художньо прикрашена металевими каплями табівка – сумка, що перекидалась через плече. Обовязковим елементом ансамблю слугував головний убір, прикрашений пір'ям, букетиками з паперових квітів чи вовняних кульок, намистин, бісеру тощо [2].

Ансамбль нареченої, також складався з сорочки, поверх якої одягали запаску, спереду на яку накладали хустки значного розміру та різного кольору. Манери носіння хусток були різні - одні накладали їх одна на одну, так, аби знизу було видно всі кольори, інші ж підперезували хустки одну біля одної на передньому полотнищі запаски, а у верхній частині кріпили за допомогою рантуха [9].

Локальна специфіка весільних ансамблів виявлялася у наявності обергів у виді «віночків», що присутні як в жіночому, так і в чоловічому гуцульському строях. Ці обереги окремо виготовлялись для

нареченої і нареченого і кріпилися до капелюха нареченого, чи до верхньої частини чільця нареченої. Використання «віночка» в якості основи для головного убору молодії характерне для Верховинського району Івано-Франківської області.

Дослідження весільних строїв, його складових, аналіз декору та орнаменталі дозволяє стверджувати, що кожен регіон Гуцульщини вніс свою специфіку у весільний одяг. Подекуди, поверх вишиваної сорочки та поясного вбрання молодята одягали гуглю (в деяких районах її називають мантиєю). Вона могла бути білого або сірого кольору, з вишивкою і рукавами або без них та накидалась на плечі.

Вцілому, вбрання молодих сильно не відрізнялося від святкового строю. Ті ж самі складові, з певними особливостями, які в загальному створювали неперевершені ансамблі чоловічого та жіночого обрядового одягу. Відмінності чоловічого та жіночого весільного й святкового строїв наведено в табл. 1.

**Таблиця 1.** Порівняльний аналіз чоловічого й жіночого святкового та весільного вбрання

Об'єкти порівняння	Весільний стрій	Святковий стрій
Значна площа заповненості вишивкою сорочки та насиченість орнаменту	спільне	
Використання в якості доповнення поясного вбрання великих за розмірами різнокольорових хусток	+	
Присутність металевої нитки в жіночому поясному вбранні	спільне	
Використання в якості верхнього плечового вбрання гуглі (мантиї)	+	
Багате оздоблення головного убору з використанням паперових квітів, монет, упліток, попліток	+	
Використання в якості головного убору чільця, кресані	спільне	
Наявність перемітки (рантуха)	+	
Постоли, густо оздоблені аплікацією та капчурі, прикрашені у верхній частині вишивкою	спільне	
Колачики, оздоблені монетами, блимкітками та бісером	+	
Наявність в чоловічому та жіночому строї віночків, що кріпляться до головних уборів	+	

Серед розмаїття декору гуцульського строю чітко вирізняється вишивка. Домінування жовто-гарячої гама кольорів

та геометричного орнаменту створюють неповторні композиції. Різноманітними також були і техніки виконання вишивки.

Здебільшого в літературних джерелах зустрічається, що на Гуцульщині побутувала техніка вишивання низинкою, а на початку ХХ століття, гуцульські вишивальниці почали вишивати ще й хрестиком [7, 18]. Та насправді, у весільному одязі зустрічається по кілька видів технік, які візуалізують цікаві композиції. Найбільш поширеними техніками виконання вишивки на Гуцульщині були: прошиття, шнурок плетений, хрестики-вічка, обмітка, ключки, цирка, решітки, кіски, соснівка, низинка, низинна стріть.

В якості оздоблювальних матеріалів використовувались металеві, золоті та срібні

нитки, корали, перли, коштовне каміння, бісер, металеві пластинки - лелітки, гудзики, сап'янові стрічки. На початку ХХ ст. набуло поширення використання фабричних ниток, що в свою чергу витіснило використання ручнопрядного матеріалу як основного для декорування виробів.

В основі гуцульської вишивки лежить геометричний орнамент, який складається із простих, ламаних, хвилястих, скісних, прямих та зубчастих ліній. Домінуючими у вишивці є квадрат, внутрішня площа якого заповнена хрестами, ромбами чи розетками. Зразки простих гуцульських вишивок візуалізовано на рис. 1.



Рис. 1. Прості гуцульські вишивки

В основі найбільш складних геометричних фігур (рис. 2), які зустрічаються в гуцульській вишивці, закладено ромби, напівромб, які поєднуються в

горизонтальному або вертикальному напрямках і складають квадрат, трикутник, коло, есовидна фігура, хрести, зубці, кучері, меандр та плетінка.



Рис. 2. Гуцульські вишивки, в яких рапорт створюється поєднанням кількох геометричних фігур

Гуцульській вишивці притаманна наявність певних знаків чи то символів. Від так, одним з таких знаків можна виокремити розетки, або кола-розетки. Розетки чи ружі – доволі поширений орнаментальний мотив у вишивці українців Закарпаття. Розеткові мотиви розвинулись від геометричних зіркоподібних. [18, С.151]. Розетки можуть буди будь-якої форми: хрестоподібні, зірчасті, чотири - та восьмипелюсткові. Наприклад, в куті нижньої частини сердака, кожуха чи гуглі вишивалась розеткова,

центрально-промениста композиція, часто складних форм, в якій окреслені дерево життя або антропоморфні фігури. Також розетками прикрашали вишивку хустин, сердаків, мант та кожухів. Практично весь одяг гуцулів «по периметру» має вишитий «захисний кордон»: по шийному вирізу, проймах, манжетах, подолі, розрізах.

На зразках гуцульської вишивки особливо помітно, наскільки важлива і багатогранна роль орнаменту. Він не лише оздоба, а й система оберегів, що

відображають взаємовідносини людини з навколишнім світом [18, С. 236].

Не зважаючи на традиційне поєднання кольорів для виконання вишивки та самих прийомів вишивання, в кожному регіоні Гуцульщини простежуються власні елементи композиційного вирішення як зовнішнього вигляду вишивки, так і технік її виконання та колористики.

Характерним для гуцульської вишивки є строге дотримання гамми теплих відтінків кольорів, а щільність заповнення, густина

розміщення взорів та їх масивність одразу виокремлюють її серед вишивок решти культурних осередків України. Від так, за домінуванням певного кольору у вишивці можна чітко визначити приналежність власника вишиваної сорочки до того чи іншого селища. У таблиці 2 наведено характерні кольори, притаманні вишивкам певних сіл Гуцульщини Івано-Франківської області та Рахівщини (Закарпатська обл.).

**Таблиця 2.** Порівняльний аналіз колористики вишивки чоловічого та жіночого святкового й весільного вбрання в гуцульських селах Івано-Франківщини та Закарпаття

Населені пункти Гуцульщини	Колористика вишивок
м. Косів	Переважає багатоколірність з домінуванням темних вишнево-червоних кольорів. Застосовується одноколірність з домінуванням червоно-оранжевих кольорів
с. Яворів, с. Річка, с. Брустури	Домінуючий червоний, блакитний та синій кольори. Також наявність зеленого, жовтого, чорного кольорів. На поч. ХХст. використовувались лілові, фіолетові відтінки
с. Замгори	Домінуючі: лілово-фіолетові, блакитні, сині та бузкові кольори
с. Космач	Домінуючий червоно-оранжевий кольір з додаванням зеленого, чорного та кількох відтінків жовтого кольору
с. Пістинь	Домінуючий коричневий з додаванням різних відтінків червоних кольорів
Рахівщина (Закарпатська обл.)	Домінування синіх, голубих та фіолетових відтінків

Спільне проживання гуцулів та румунів в сусідніх селах Рахівського р-ну Закарпатської обл. отримало також відображення у вишивці. Від так, різко виокремлюється вишивка Рахівської частини Гуцульщини, де переважаючим є квітковий чи то рослинний орнамент. Найбільш розповсюдженими були рослинні мотиви – троянда «ружа», виноград, різновиди «чічки» (квітки). Окрім запозичення мотивів гуцулами були запозичені і кольори румунської вишивки. Тут простежується використання синіх, блакитних та фіолетових відтінків. В 30-их роках ХХ ст. розповсюджується також вишивання бісером, шовком, металевими

срібними та золотистими нитками («хір»), дрібними металічними кружальцями – «лелітками» [2].

Дослідження декору та орнаменти гуцульського весільного строю показують, що гуцульська вишивка, як самотутнє явище продовжувала розвиватись не дивлячись на складні умови, в яких проживало населення мальовничого краю. І на сьогодні, важливим є те, щоб мистецтво оздоблення не втратило свого архаїчного вигляду, аби продовжувало відображати внутрішній світ людини, її бачення навколишнього та поєднання з силами природи.

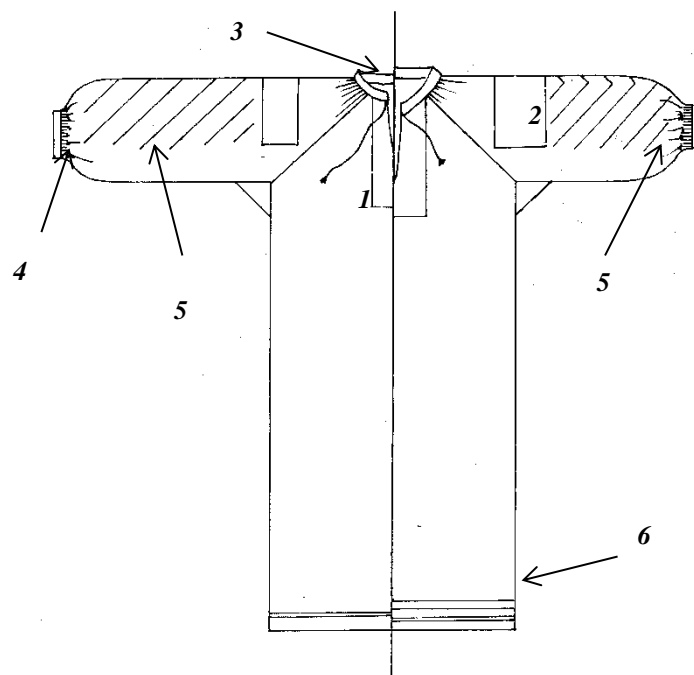

**Рис. 3.** Конструктивний устрій різновидів гуцульської жіночої сорочки та місця розміщення вишивки на них (1 – вишивана уставка пілочки (перед), 2 – рукавна уставка, 3 – прошивка коміру-стійки, 4 – вишивані брацарі (манжети), 5 – скісне чи V-подібне розміщення смуг на рукавах 6 – береги (вишиваний низ виробу))

**Таблиця 3.** Приклади вишивок на основі автентичних зразків вишивки гуцульського одягу Івано-Франківщини

<p style="text-align: center;"><b>Взірець вишивки на основі автентичної вишивки с. Замгора</b></p> 	<p><i>Техніка виконання вишивки:</i> відповідно до оригіналу –хрестик, лічильна гладь.</p> <p><i>Орнаментальні мотиви:</i> взірець, аналогічний автентичному. Основу побудови композиції складає поділ на прості геометричні фігури , а саме ромби, заповнені хрестами.</p> <p><i>Колористичне вирішення:</i> зміна кольорової гами з врахуванням загального колористичного вирішення.</p>
<p style="text-align: center;"><b>Взірець вишивки на основі автентичної вишивки с. Верховина</b></p> 	<p><i>Техніка виконання вишивки:</i> відповідно до оригіналу низинка, низинна стріть.</p> <p><i>Запропоновано:</i> лічильна гладь.</p> <p><i>Орнаментальні мотиви:</i> пропорції орнаменту аналогічні автентичному. Основу побудови композиції складає поєднання простих геометричних фігур –ромбів та двопелюсткової розетки, внутрішня частина якої заповнена ромбами.</p> <p><i>Колористичне вирішення:</i> кольорова гама відповідає автентичному взірцю вишивки.</p>

**Взірць вишивки на основі автентичної вишивки с. Верховина**



*Техніка виконання вишивки:* відповідно до оригіналу –лічильна гладь.

*Орнаментальні мотиви:* пропорції орнаменту аналогічні автентичному. Основу побудови композиції складає поділ на прості геометричні фігури – квадрати, заповнені хрестами та ромбами  
*Колористичне вирішення:* кольорова гама відповідає автентичному взірцю вишивки.

**Взірць вишивки на основі автентичної вишивки с. Космач**



*Техніка виконання вишивки:* відповідно до оригіналу низинка, низинна стріть.

*Запропоновано:* лічильна гладь.

*Орнаментальні мотиви:* орнамент аналогічний автентичному. Основу побудови композиції складає поділ на ромби із зовнішнім обрамленням у виді скісних потрійних ліній. Внутрішня частина заповнена меандром, який містить в собі також поділ на ромби.

*Колористичне вирішення:* кольорова гама відповідає автентичному взірцю вишивки.

Застосування гуцульської вишивки у сучасному весільному одязі можна розглядати в світлі тенденцій сучасної моди щодо проектування сучасного одягу в етностилі. Тому, здійснена робота з дослідження гуцульського строю, його декорування дозволила розробити базові вишивки для застосування у весільному одязі в етностилі. Взірці сучасних вишивок, спроектованих та стилізованих графічними примітивами програми Brother PE-DESIGN 7.0 для реалізації у виробничих умовах

галузевих швейних підприємств різної потужності, представлені в таблиці 3.

На основі вивчення та аналізу конструктивних особливостей та устрою окремих елементів одягу гуцульського строю розроблено пропозиції (рис. 4) творчо-образного ескізного рішення колекції сучасних весільних суконь на основі джерела творчості. На рис. 5 наведено фото базової моделі ансамблю весільного одягу «Панянка Ружа».

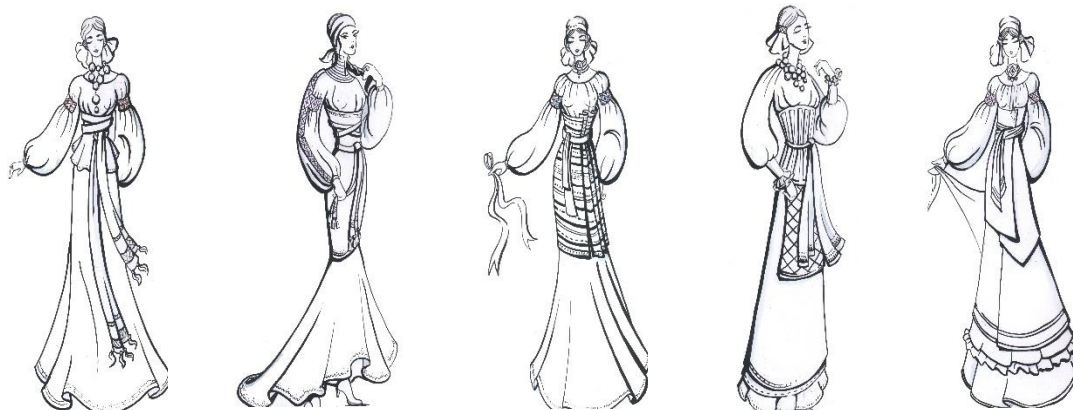

**Рис. 4.** Ескізне рішення колекції сучасних весільних суконь, спроектованої за темою творчого джерела

Дана розробка сучасного ансамблю весільного одягу характеризується авторським художньо-колеристичним оформленням, яке базується на автентичній вишивці с. Замагора, Верховинського району Івано-Франківської області, для якої притаманним є гармонійне поєднання не яскравих кольорів. Тут присутні характерні лише для цього району Гуцульщини блакитні, сині, фіолетові, бузкові кольори, які в заявленій тематиці, а саме в проєктуванні весільного ансамблю, є доволі

доречними. При відтворенні орнаменту, збереженими є техніки «хрестик» та «лічильна гладь». Здійснений пошук різних комбінацій кольорів спонукав до деякого помякшення загальної кольорової гами, що в поєднанні з конструктивними та орнаментальними рішеннями дозволило об'єднати їх загальним стилем та гармонією весільного вбрання, і створити цілісний образ саме весільного ансамблю «Панянка Ружа».



Рис. 5. Сучасний ансамбль весільного одягу «Панянка Ружа»

**Висновки.** Актуалізовано значення художньо-стилістичної ролі вишивки Гуцульщини для проєктування сучасних ансамблів весільного одягу. Проведені дослідження декору та орнаментики гуцульського весільного строю окреслили перспективи та можливості використання вишивки у весільному одязі в етностилі. Результатами дослідження стала розробка взірців стилізованих вишивок на основі автентичних зразків вишивки гуцульського одягу та створена колекція сучасних весільних суконь в етностилі за обраним

джерелом творчості. Представлені результати, як теоретико-методологічна база з художнього проєктування сучасних ансамблів обрядового одягу з етнелементами, дозволили створити етноансамбль весільного одягу «Панянка Ружа» з відповідним декоруванням, а стилізовані малюнки вишивки доцільні в подальшому проєктуванні весільного вбрання. Використане в роботі проєктування методом творчого переосмислення дозволило вільніше обходитися з покромом, орнаментом,



кольоровим сполученням традиційного костюму. Застосовуючи вибірково орнамент або спосіб поєднання складових народного костюму Гуцульщини, створено свою композицію, побудовану на власному творчому тлумаченні відібраного творчого джерела

### Література

1. Білан М. С., Стельмащук Г. Г. *Український стрій* : навч. посіб. Львів: Фенікс. Ін-т народознавства НАН України, Львівська академія, 2000. 328 с.
2. Білей-Рубан Н. В., Сєдоухова Є. В., Петрусь Л. М., Полуда С. Н. Етнографічне дослідження народного строю Гуцульщини. *Art and design*. 2019. №1. С. 44-58. DOI: <https://doi.org/10.30857/2617-0273.2019.1.4> (дата звернення: 11.02.2020).
3. Blacharska W. *Dorobek polskich etnografów i muzealników w poznawaniu Huculszczyzny*. Płaj. 2002. № 25. S. 25-38.
4. Васіна З. О. *Український літопис вбрання*. К.: Мистецтво, 2003. 446 с.
5. Герасименко О.Д., Фролов І.В., Колосніченко О.В., Пашкевич К.Л. Використання етнічних мотивів в стилістиці сучасного одягу. *Масова культура у сучасному художньо-комунікаційному просторі: матеріали міжнародної науково-практичної конференції*, (18 - 19 травня 2017 р.). Херсон: ХНТУ, 2017. С. 24-27. URL: <https://er.knutd.edu.ua/bitstream/123456789/6830/1/Пашкевич%2024-27.pdf> (дата звернення: 01.03.2020).
6. Choroszy J. A. *Huculszczyzna w literaturze polskiej*. Wrocław: INNE, 1991. 372 s.
7. Гошко Ю. Г., Жолтовський Ю. Г. *Гуцульщина. Історико-етнографічне дослідження*. Київ: Наукова думка, 1987. 472 с.
8. Gudowskii J., Brykowski R., Nacquet B. *Dawne Pokucie i Huculszczyzna w opisach cudzoziemskich podróżników: wybór tekstów z lat 1795-1939*. Warszawa: Wydawn. Akademickie Dialog, 2001. 248 с.
9. Домашевський М. *Історія Гуцульщини* Т.1. Чикаго, 1995. 501 с.
10. Захарчук-Чугай Р.В. *Украинская народная вышивка. Западные области УССР*. Київ: Наукова думка, 1988р. 254 с.
11. Кара-Васильєва Т., Чегусова З. *Декоративне мистецтво України ХХ ст. У пошуках «великого стилю»*. К.: Либідь, 2005. 277 с.
12. Колосніченко О.В., Норець М.В., Фролов І.В., Гайова І.Л. Застосування принципів гармонізації елементів українського національного костюма в процесі проектування сучасного одягу. *Art and design*. 2018. №1. С. 75-82. DOI: <https://doi.org/10.30857/2617-0272.2018.1.7>
13. Коцан В. *Народний одяг гуцулів Рахівщини: ХІХ – перша половина ХХ ст.* Ужгород: Видавництво Олександри Гаркуші, 2012. 164 с.
14. Матвійчук С. С., Слава О. О. Конструктивно-декоративні особливості народного костюму як основа для проектування сучасного одягу. *Комплексне забезпечення якості технологічних процесів та систем: матеріали VI Міжнародної науково-практичної конференції* (26 - 29 квітня 2016 р.). – Чернівці : ЧНТУ, 2016. С. 201-202.
15. Матвійчук С. С., Створення перспективних колекцій жіночого одягу в етностилі за костюмом Хустщини. *Наука та освіта: актуальні проблеми досліджень на сучасному етапі: збірник тез доповідей Всеукраїнської науково-практичної конференції* (19-20 травня 2016 року). Мукачево : МДУ, 2016. С. 375-376.
16. Ніколаєва Т. *Історія українського костюма*. К. : Либідь, 1996. 171 с.
17. Пашкевич К.Л., Овчарек В.Є. Особливості використання етноджерел в дизайні колекцій сучасного одягу. *Теорія і практика дизайну*. 2018. Вип. 15. С. 109-123. URL: <https://er.knutd.edu.ua/handle/123456789/13312> (дата звернення: 01.03.2020)
18. Пилип Р.І. *Художня вишивка українців Закарпаття ХІХ – першої половини ХХ ст. (типологія за призначенням, художніми та локальними особливостями)*. Ужгород, 2012. 468 с.
19. Свйонтек І. *Вишивки Гуцульщини. Мистецтво геометричного орнаменту та колориту*. Івано-Франківськ, 2008. 285 с.

### References

1. Bilan, M.S., Stelmashchuk, H.H. (2000). *Ukrainskyi strii* [Ukrain folk costume]. Navchalnyi posibnyk dlia vyshchykh i sered. navch. zakl. Lviv. :

- Feniks. Instytut narodoznavstva NAN Ukrainy, Lvivska akademiia [in Ukrainian].
2. Bilei-Ruban, N. W., Siedoukhova, Ye. W., Petrus, L. M., Poluda, S. N. (2019). *Etnograficzne doslidzhennia narodnoho stroiu Hutsulshchyny*. [Ethnographical research of the folk costume of Hutsulshchyna]. *Art and design*. 1. DOI: <https://doi.org/10.30857/2617-0273.2019.1.4> [in Ukrainian].
3. Blacharska, W. (2002). *Dorobek polskich etnografów i muzealników w poznawaniu Huculszczyny*. [The achievements of Polish ethnographers and museum workers in exploring the Hutsul region] Wydawn. Płaj [in Polish].
4. Vasina, Z.O. (2003). *Ukrainskyi litopys vbrannia* [Ukrainian Chronicle of Dress]. Kyiv: Mystetstvo [in Ukrainian].
5. Herasymenko, O.D., Frolov, I.V., Kolosnichenko, M.V., Pashkevych, K.L. (2017). Vykorystannia etnichnykh motyviv v stylistytsi suchasnoho odiahu [The use of ethnic motifs in the style of modern clothing]. Masova kultura u suchasnomu khudozhno-komunikatsiinomu prostori : *mizhnarodna naukovo-praktychna konferentsiia (18- 19 travnia 2017 roku) - International scientific and practical conference*. Kherson: KhNTU. URL: <https://er.knutd.edu.ua/bitstream/123456789/6830/1/Пашкевич%2024-27.pdf> [in Ukrainian].
6. Choroszy, J. A. (1991). *Huculszczyna w literaturze polskiej* [Hutsul region in Polish literature]. Wrocław : INNE [in Polish].
7. Hoshko, Yu. H. (1987). *Hutsulshchyna. Istoryko-etnograficzne doslidzhennia* [Hutsulshchyna. Historical and ethnographic research] . Kyiv: Nauk. dumka [in Ukrainian].
8. Gudowskii, J., Brykowski, R., Hacquet, B. (2001). *Dawne Pokucie i Huculszczyna w opisach cudzoziemskich podróżników: wybór tekstów z lat 1795-1939* [Former Pokucie and Hutsul region in descriptions of foreign travelers: selection of texts from 1795-1939]. Warszawa: Wydawn. Akademickie Dialog [in Polish].
9. Domashevskiy, M. (1985). *Istoriia Hutsulshchyny* [History of Hutsulshchyny]. Chicago [in Ukrainian].
10. Zakharchuk-Chuhai, R.V. (1988). *Ukrainskaia narodnaia vyshyvka. Zapadnye oblasti USSR* [Ukrainian folk embroidery. Western regions of the Ukrainian SSR] Kyiv: Nauk. dumka [in Ukrainian].
11. Kara-Vasyliieva, T. (2005) *Dekoratyvne mystetstvo Ukrainy XX st. U poshukakh «velykoho stylu»* [Decorative art of Ukraine of the twentieth century. Searching for "great style"] Kyiv: Lybid [in Ukrainian].
12. Kolosnichenko, O.V., Norets, M.V., Frolov, I.V., Haiova, I.L. (2018). *Zastosuvannia pryntsyypiv harmonizatsii elementiv ukrainskoho natsionalnoho kostiuma v protsesi proektuvannia suchasnoho odiahu* [Application of the principles of harmonization of the Ukrainian national costume elements in the process of modern clothing design]. *Art and design*. 1. DOI: <https://doi.org/10.30857/2617-0272.2018.1.7> [in Ukrainian].
13. Kotsan, V. (2012). *Narodnyi odiah hutsuliv Rakhivshchyny: XIX – persha polovyna XX st.* Uzhhorod: Vydavnytstvo Oleksandry Harkushi [in Ukrainian].
14. Matviichuk, S.S., Slava, O.O. (2016). *Konstruktivno-dekoratyvni osoblyvosti narodnoho kostiumu yak osnova dlia proektuvannia suchasnoho odiahu* [Structural and decorative features of folk costume as a basis for designing modern clothes]. *Kompleksne zabezpechennia yakosti tekhnolohichnykh protsesiv ta system : VI Mizhnarodnoi naukovo-praktychnoi konferentsii (26-29 kvitnia 2016 roku) - VI International Scientific and Practical Conference*. (P. 201-202). Chernihiv: National Technical University [in Ukrainian].
15. Matviichuk, S.S., Slava, O.O. (2016). *Stvorennia perspektyvnykh kolektsii zhinochoho odiahu v etnostyli za kostiumom Khustshchyny* [Creation of perspective collections of women's clothing in ethnic style by the costume of Khustshchyna]. *Nauka ta osvita: aktualni problemy doslidzen na suchasnomu etapi : Vseukrainska naukovo-praktychna konferentsiia (19-20 travnia 2016 roku) - All-Ukrainian Scientific and Practical Conference*. Mukachevo: MSU. 375-376. [in Ukrainian].
16. Nikolaeva, T. (1996). *Istoriia ukrainskoho kostiuma* [The history of the Ukrainian costume]. Kyiv: Lybid [in Ukrainian].
17. Pashkevych, K.L., Ovcharek, V.Ye. (2018). *Osoblyvosti vykorystannia etnodzherel v dyzaini kolektsii suchasnoho odiahu* [Features of using of ethno sources in the design of modern clothing collections] *Teoriia i praktyka dyzainu - Design theory and practice*. Vol. 15. 109-123. [in Ukrainian].

18. Pylyp, R.I. (2012). *Khudozhnia vyshyvka ukraintsiv Zakarpattia XIX - pershoi polovyny XX st. (typolohiia za pryznachenniam, khudozhnimy ta lokalnymy osoblyvostiamy* [Embroidery of Ukrainians in Transcarpathia in the XIX - the first half of the XX century (typology by purpose, artistic and local features)] Uzhhorod [in Ukrainian].

19. Sviontek, I. (2015). *Vyshyvky Hutsulshchyny. Mystetstvo heometrychnoho ornamentu ta kolorytu* [Hutsul embroidery. The art of geometric ornament and color]. Ivano-Frankivsk [in Ukrainian].

### THE ART-STYLISTIC ROLE OF HUTSUL'S EMBROIDERY IN THE DESIGN OF MODERN WEDDING CLOTHING

BILEI-RUBAN N. V., SIEDOUKHOVA Ye. V., PETRUS L. M.

*Mukachevo State University*

**Purpose.** The aim is to study the artistic and compositional characteristics of Hutsul's ceremonial clothing on the basis of a comprehensive analysis of the decor of the Hutsul wedding dress.

**Methodology.** In the course of research, the methods of visualization and comparative-historical reconstruction of the national order were used in the analysis of Hutsul's clothing. For the transformation of structural and decorative characteristics into the design principles of modern women's ensembles the method of stylization and the method of combinatorics have been used. The work is based on art analysis and the use of a literary-analytical method to analyze the main information sources.

**Results.** Thanks to the analysis of Hutsul's ritual clothing in combination with modern technologies of its decoration, the ornamentation on the basis of authentic embroidery of Hutsul region for design ethno-ensembles has been improved. The resulting stylized patterns of embroidery are offered for use in the design of wedding dresses in the ethno style.

**Scientific novelty.** The methodological basis for the artistic design of the collection of modern ensembles of wedding clothing with ethno-elements is theoretically substantiated and created

### ХУДОЖЕСТВЕННО-СТИЛИСТИЧЕСКАЯ РОЛЬ ВЫШИВКИ ГУЦУЛЬЩИНЫ В ПРОЕКТИРОВАНИИ СОВРЕМЕННОЙ СВАДЕБНОЙ ОДЕЖДЫ

БИЛЕЙ-РУБАН Н. В., СЕДОУХОВА Е. В., ПЕТРУСЬ Л.М.

*Мукачевский государственный университет*

**Цель.** Целью исследования является изучение художественно-композиционных характеристик обрядовой одежды Гуцульщины на базе комплексного анализа декора гуцульского свадебного строя.

**Методология.** В ходе исследований при анализе каталогизированных экспонатов и вещевых образцов одежды гуцулов использовались методы визуализации и сравнительно-исторической реконструкции народного строя. Для трансформации конструктивно-декоративных характеристик в проектирование современных женских ансамблей – метод стилизации и метод комбинаторики. Работа базируется на искусствоведческом анализе и на использовании литературно-аналитического метода для анализа основных информационных источников.

**Результаты.** Благодаря анализу гуцульской обрядовой одежды в сочетании с современными технологиями ее декорирования усовершенствована орнаментация на основе аутентичных вышивок Гуцульщины для дизайнерских этноансамблей. Полученные стилизованные рисунки вышивки предлагаются для использования в проектировании свадебной одежды стиля этно.

**Научная новизна.** Теоретически обосновано и предложено методологическую базу художественного проектирования коллекции

with the use of the stylization of the main decor.

**Practical significance.** Styled embroideries were developed on the base on the characteristics of Hutsul's casual clothing as well as a collection of modern wedding dresses in ethnic style was created. The proposed ornamentation of wedding clothing is presented in the design of ethno ensemble, which is useful for experts in the methodology of artistic design of industrial products based on ethno motives.

**Keywords:** *Hutsul's men's and women's clothing, decoration, artistic and stylistic characteristics, ensemble of wedding clothes, ethnic style.*

современных ансамблей свадебной одежды с этноэлементами с применением стилизации основного декора.

**Практическое значение.** На базе характеристик гуцульской обрядовой одежды разработаны стилизованные вышивки и создана коллекция современных свадебных платьев в этностиле. Предложенную орнаментацию свадебной одежды реализовано в дизайнерском этноансамбле, которая полезна для использования специалистами в художественном проектировании промышленных изделий на основе этномотивов.

**Ключевые слова:** *гуцульская мужская и женская одежда, декорирование, художественно-стилистические характеристики, ансамбль свадебной одежды, этностиль.*

ІНФОРМАЦІЯ ПРО  
АВТОРІВ:

**Білей-Рубан Наталія Василівна**, канд. техн. наук, доцент, доцент кафедри легкої промисловості і професійної освіти, Мукачівський державний університет, ORCID 0000-0001-6808-5301, **e-mail:** natalija.ruban@gmail.com

**Сєдоухова Євгенія Віталіївна**, старший викладач кафедри легкої промисловості і професійної освіти, Мукачівський державний університет, ORCID 0000-0001-5327-3270, **e-mail:** sziveckem1972@gmail.com

**Петрусь Любов Михайлівна**, магістр, Мукачівський державний університет, ORCID 0000-0002-2133-2800, **e-mail:** ljubcja.petrus@gmail.com

**Цитування за ДСТУ:** Білей-Рубан Н. В., Сєдоухова Є. В., Петрусь Л. М. Художньо-стилістична роль вишивки Гуцульщини в проектуванні сучасного весільного одягу. *Art and design*. 2020. №2. С. 27-38.

<https://doi.org/10.30857/2617-0272.2020.2.2>

**Citation APA:** Bilei-Ruban, N. V., Siedoukhova, Ye. V., Petrus, L. M. (2020) The art-stylistic role of Hutsul's embroidery in the design of modern wedding clothing. *Art and design*. 2. 27-38.