

УДК
687.016:687.14

DOI:10.30857/2617-
0272.2018.2.9.

РУБАНКА А.І., СІНЯНСЬКА Є.В., РУБАНКА М.М., ОСТАПЕНКО
Н.В.

allarubanka@gmail.com

kepo@knutd.com.ua

nikolayrubanka@ukr.net

cesel@ukr.net

Київський національний університет технологій та дизайну

ОСОБЛИВОСТІ ДИЗАЙН-ПРОЕКТУВАННЯ ДИТЯЧИХ СУКОНЬ ДЛЯ БАЛЬНО-СПОРТИВНИХ ТАНЦІВ

Мета. Комплексне дослідження особливостей дизайн-проекткування дитячих суконь для бально-спортивних танців; аналіз асортименту використовуваних матеріалів; розробка рекомендацій щодо забезпечення ергономічних показників конструкції; розробка асортиментної серії суконь на основі систематизації вимог до їх дизайн-проекткування.

Методика. В роботі використано методи комплексного аналізу існуючих суконь для бально-спортивних танців; аналітичні дослідження вимог до обраного асортименту одягу.

Результати. В роботі проаналізовано умови експлуатації одягу для бально-спортивних танців, обґрунтовано вибір матеріалів для їх виготовлення. Досліджено особливості дизайн-проекткування суконь для дівчаток, зокрема їх конструктивно-технологічного рішення. Встановлено, що до обраного асортименту висувається ряд спеціалізованих вимог. На основі аналітичних досліджень розроблено асортиментний ряд суконь для занять бально-спортивними танцями для дівчаток молодшого шкільного віку.

Наукова новизна. Полягає в розробці вимог до одягу дівчаток для занять бально-спортивними танцями з прогнозованими ергономічними характеристиками.

Практична значущість. Сформовано і систематизовано інформаційну базу складових елементів деталей і вузлів дитячих суконь для занять бально-спортивними танцями, запропоновано асортиментний ряд суконь для дівчаток молодшого шкільного віку.

Ключові слова: сукня для бально-спортивних танців, конструювання, дитяча сукня, дизайн-проекткування, сукня-бейсик.

Вступ. Бальні танці мають народно-історичні коріння і виконувались знаттю під час святкувань, урочистостей і балів починаючи з другої половини XVII ст. Термін «бал» має французько-латинське походження «ballare», що означає «танцювати». В кожен епоху існували спеціальні бальні сукні, конструкція яких в основному складалась з корсетів, багатошарових спідниць та широких рукавів. Така сукня не забезпечувала свободу руху, мала низькі ергономічні показники.

Тільки в кінці XIX ст. і на початку XX ст. бальні танці втратили свою елітарність і їх почали виконувати на громадських асамблеях і в публічних танцювальних залах. В цей же час у європейську танцювальну культуру впроваджувалися латиноамериканські та африканські традиції, що істотно змінило зоровий і ритмічний ряд, особливості рухів та, відповідно, танцювальних суконь. Зі зміною танців змінювались також і костюми для них.

Постановка завдання. Дизайн-проекткування суконь для занять бально-

спортивними танцями базується на систематизації вимог до обраного асортименту, зумовлених правилами змагань зі спортивних танців; аналізі використовуваних матеріалів та розробці рекомендацій щодо забезпечення ергономічних показників. Тому метою дослідження є аналіз особливостей дизайн-проекткування дитячих суконь для бально-спортивних танців з метою надання рекомендацій щодо принципів розробки асортиментних рядів суконь на основі систематизації вимог до їх дизайн-проекткування.

Результати дослідження. Перший чемпіонат світу зі спортивно-бальних танців відбувся 1939 року, проте сучасний вигляд одягу для танців з'явився в 60-ті роки XX ст. В наш час набули популярності дитячі спортивні бальні танці, в змаганнях з яких приймають участь дівчатка і хлопчики дошкільної, молодшої та старшої шкільної групи. Аналіз показує, що змагання проводяться у різних категоріях – «Діти», «Ювенали 1, 2», «Юніори

1, 2» [1]. Для участі у змаганнях прийнято одягати спеціальний дитячий костюм – сорочку та штани або жилет чи фрак для хлопчиків та блузку зі спідницею або сукню для дівчаток (сукня-бейсик) (рис. 1). Чемпіонати проводять

з дотриманням суворих правил, що стосуються не тільки танців, але і зовнішнього вигляду танцівників, в тому числі їх одягу. Зазначимо, що до кожного одягу спортсменів з вказаних вікових категорій висувають різні вимоги [2].



Рис. 1. Моделі суконь для занять бально-спортивними танцями

Сьогодні бально-спортивні танці – один з найпопулярніших видів спорту. Сукня, виготовлена для стандартної програми (вальсу, фокстроту, танго, квікстепу), має бути виконана в романтичному стилі.

Матеріали, що зазвичай використовуються – трикотажні полотна, мереживо, шовк, атлас; сукні для старших вікових груп можуть бути прикрашені бісером, стразами, паетками тощо.

Сукня для латиноамериканських танців (самба, сальса, фламенко, ча-ча-ча) – дуже яскрава, прикрашена воланами, рюшами, оздоблена якомога більшою кількістю декоративних елементів; відрізна нижня частина як правило, асиметрична. Тобто це сукні, що привертають увагу своїм незвичним композиційно-конструктивним рішенням.

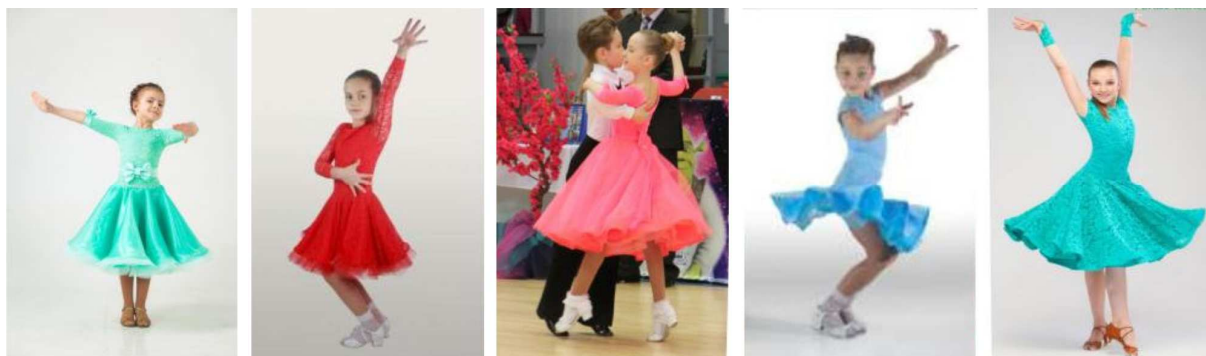
Крім загальноприйнятих категорій, конкурс може включати в себе програму з обох напрямів, що є поширеним явищем, тому важливо підібрати відповідне вбрання. Саме для таких випадків використовують сукні-бейсики (основне вбрання, призначені для виступів або тренувань танцюристів різних категорій бально-спортивних танців).

Сукні-бейсики використовуються в 2-х дитячих танцювальних програмах: європейській та латиноамериканській. Такі сукні повинні мати опорну ділянку на плечовому поясі та талії, не обмежувати рухи дитини, та при цьому бути естетично довершеними. Найзручнішими для дівчаток є

сукні, виготовлені на основі суцільнокрійного купальника зі спідницею.

У випадку невідповідності костюму вимогам Федерації танцювального спорту, пара може бути дискваліфікована [2]. Найсуворіші правила встановлені для молодших вікових груп, з яких 1 група: діти до 8 років, з програмою: самба, ча-ча-ча, віденський вальс, джайв, повільний вальс, квікстеп; 2 група: діти до 10 років з тією самою програмою плюс танго і румба.

Рекомендованими матеріалами для виготовлення суконь є:

- основні тканини: шовк, тюль, стрейч, лайкра, атласний оксамит, фатин, біфлекс, тощо;
- оздоблювальні матеріали: сітка, гіпюр, регілін тощо.

Матеріал повинен бути якісним, міцним, а деякі деталі мати підвищену формостійкість, а також не викликати у дитини алергічної реакції. Забороняються комбіновані тканини з прозорою та напівпрозорою основою, блискучі камені, матеріали з ефектом мерехтіння та різними напленнями. Для збільшення виразності та естетичного сприйняття сукні дозволяється використання мережива або гіпюру того самого тону, що й основа сукні, нанесеного на непрозору тканину. Також прикрашає виробу використання багатошарових спідниць [3-4].

На основі аналізу вимог до одягу для занять бально-спортивними танцями складено

їхній перелік в залежності від вікових груп (рис. 2).



Рис. 2. Основні вимоги до дизайн-проекування суконь для занять бально-спортивними танцями

Найбільш поширена конструкція сукні для занять бально-спортивними танцями має такі конструктивні ознаки:

- купальник з пришитою по талії спідницею;
- різновиди спідниць: «сонце» (рис. 3, а), 2 – 4 «сонця» (рис. 3, б, в), в складку (рис. 3, г);
- різновиди рукавів – довгий (рис. 4, а, б), короткий (рис. 4, в), довжиною $\frac{3}{4}$, «ліхтарик» (рис. 4, г), з подовженою лінією плеча (рис. 4, д), з рюшами (рис. 4, е), з манжетою (рис. 4, г), покрій вшивний (рис. 4, а, в, г) або реглан (рис. 4, б);

- оформлення горловини може бути з коміром (комір-стояк (рис. 5, а) та плосколежачий (рис. 5, б)) чи без коміра з різною конфігурацією вирізу (рис. 5, в-к).

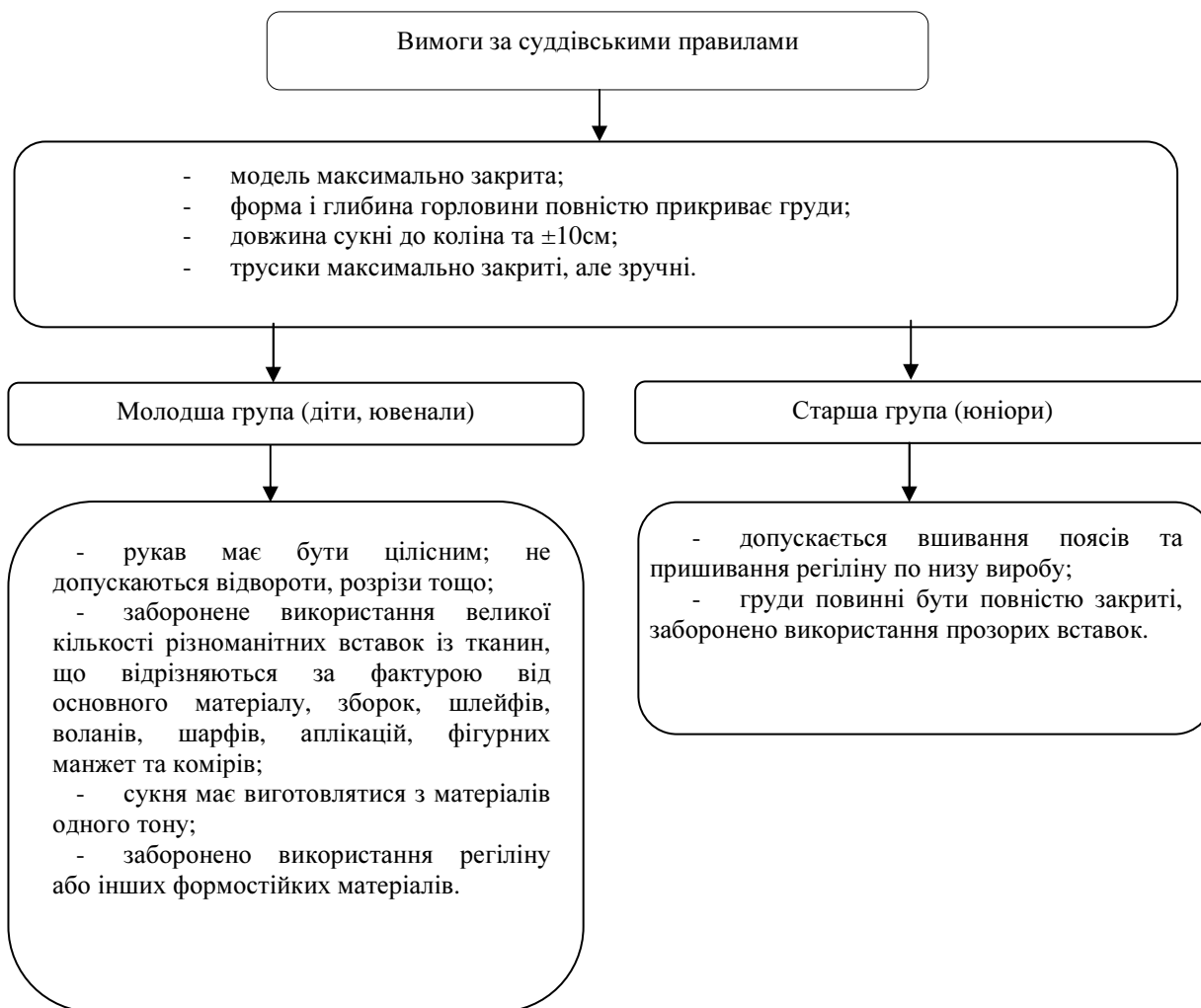
На основі аналізу передумов дизайн-проекування суконь для дівчаток для занять бально-спортивними танцями розроблено вимоги (табл.1). Якісні показники сукні як для молодшої, так і старшої груп, залежать від багатьох факторів, серед яких найбільш важливим є конструктивне рішення окремих деталей, що відповідно формують цілісність композиції виробу [5].



Рис. 3. Варіанти конструкції спідниць для занять бально-спортивними танцями



Рис. 4. Варіанти покрою рукава



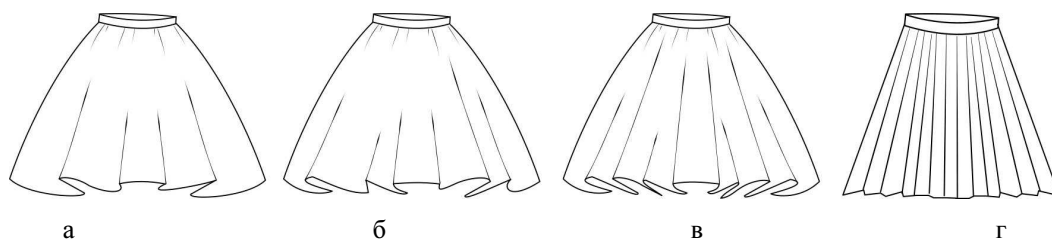

Рис. 5. Варіанти оформлення горловини сукні для бально-спортивних танців

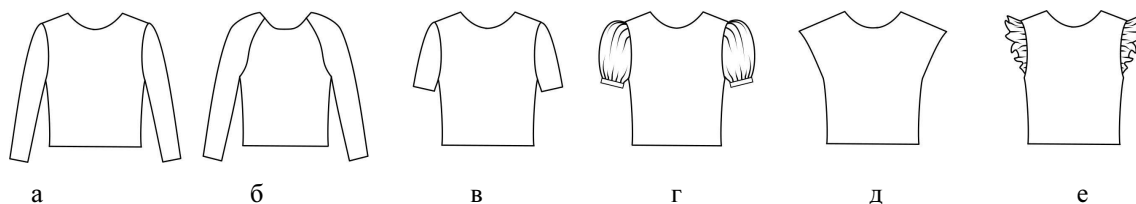
Таблиця 1

Споживчі та виробничі вимоги до дитячих суконь для бально-спортивних танців

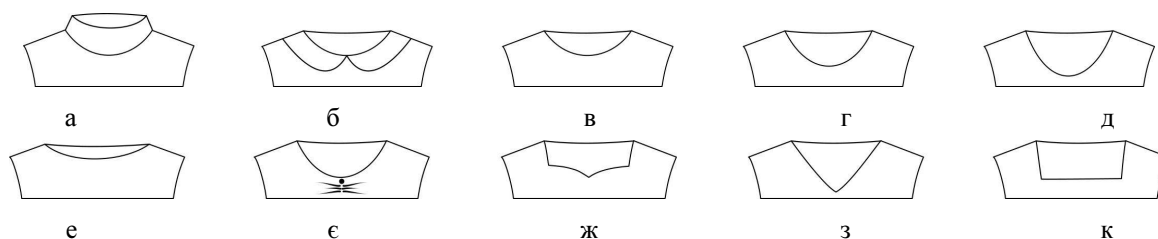
Найменування вимоги	Одиничні складові вимоги	Характеристика одиничного показника
1	2	3
Показники призначення		
Відповідність виробу основному функціональному призначенню	-Призначення, цільова спрямованість -Споживач	- Участь в конкурсах та змаганнях - Дівчатка молодшої шкільної групи
Відповідність виробу розмірній та віковій групі людини	- Вік -Базовий розміро-зріст - Повнотна група	- 6,5-11,5 років - 128-64-54 -1
Відповідність виробу сезону, сфері використання, умовам експлуатації	- Сезон - Кліматична зона - Термін разового використання	- Всесезонна - Помірна - 4-6 годин
Відповідність матеріалів, оздоблення та фурнітури призначенню виробу	- Термін фізичного старіння - Види та місця основних експлуатаційних навантажень	- 1-2 роки - Стирання по згинам в рукавно-бічних швах, розсувність у швах, застібки-блискавки, затирання та відклеювання елементів оздоблення
Показники надійності		
Можливість хімічного чи-	- Вид догляду (ВТО,	- Ручне прання, сушіння в горизонтальному

щення, прання, прасування	хімчищення)	положенні, прасування
Стійкість з'єднання деталей	- Місце та характер підвищених експлуатаційних навантажень - Формостійкість	- Розтягнення бічних швів, пройми, шва пришивання застібки-блискавки, шва з'єднання верхньої частини зі спідницею - Середня
Ергономічні показники		
Статична відповідність	- Об'ємність форми - Основні прибавки	- Мала, середня - Пг – 2см, Пт – 1,5см, Поп – 2см
Динамічна відповідність	- Характерні рухи при експлуатації	
Зручність користування	- Зручність користування та розташування конструктивно-декоративних елементів (КДЕ)	- КДЕ розташовуються в будь-якому місці за модельними особливостями
Гігієнічні показники	- Матеріал верху	- Еластичні полотна (біфлекс, органза, фатин, шифон)

Продовження таблиці 1

1	2	3
Естетичні показники		
Відповідність виробу сучасному напрямку моди	- Силует - Крій - Характер членування, форми - Фактура та колір матеріалу	- Прилеглий, розширений до низу - Вшивний, реглан - Вертикальні, горизонтальні, діагональні членування - Непрозора тканина будь-якого яскравого кольору, чорного або білого
Рівень обробки та оздоблення виробу	- Зовнішній вигляд та внутрішня обробка - Вимоги до допоміжних матеріалів - Рівень технологічної складності	- З'єднання деталей виконується чотиринитковим ланцюговим зшивально-обметувальним швом, оздоблення-двонитковим човниковим або ланцюговим - Допоміжний матеріал - бавовна (ластовиця в трусиках), реглін (по низу спідниці) - Середній
Чіткість та виразність товарних знаків та ярликів	- Наявність та характер фірмових знаків	- Наявні ярлики з назвою виробника, сировинним складом, країною виробництва та рекомендаціями з догляду

Аналіз конструктивного устрою суконь для занять бально-спортивними танцями засвідчив, що вироби характеризуються від'ємними прибавками, величина яких залежить від виду основної тканини. Рукав вшивний або рідше реглан, спідниця відрізна, в основному крою «сонце» або 2-4 «сонця» (об'ємна), рідше зі складками, з суцільновикроєними або відрізними по лінії

талії трусиками. Побудову кресленика нових моделей суконь доцільно виконувати на одній базовій основі [6-10], враховуючи та змінюючи під час моделювання прибавки та модельні особливості з урахуванням властивостей тканини. Зовнішній вигляд деталей крою суконь для дівчаток, побудованих за методикою У. Алдріч [11] представлено на рис. 6.



Рис. 6. Схема деталей конструкції сукні для занять бально-спортивними танцями

На основі досліджень конструктивних прибавок та особливостей їх розподілу у виробі, розроблено рекомендації, щодо забезпечення ергономічних показників конструкції сукні для занять бально-спортивними танцями для дівчаток молодшої шкільної групи. (табл. 2). Важливо, щоб з'єднувальні шви були міцними та еластичними, тому використовують машини

ланцюгового стібка та зшивально-обметувальні. Для підвищення якості виробів, найбільш часто використовують армовані нитки.

На основі викладеного вище запропоновано конструктивно-технологічні рішення суконь для дівчаток молодшої шкільної групи для занять бально-спортивними танцями (рис. 7).

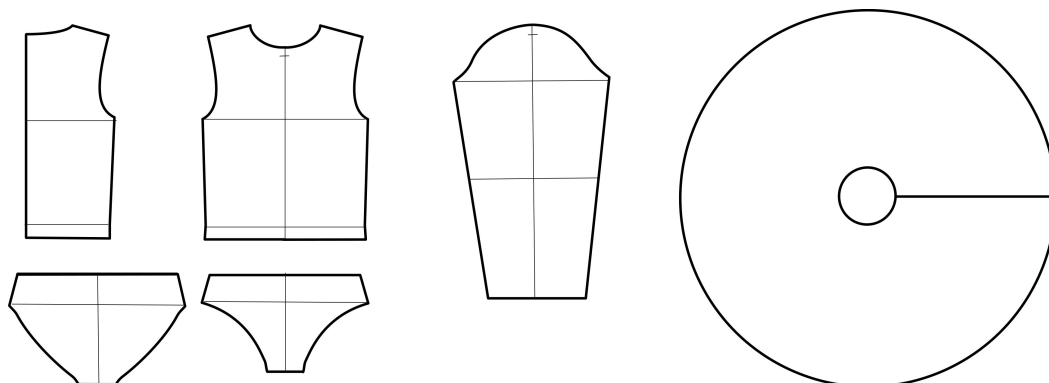

Рис. 7. Асортиментний ряд суконь для дівчаток молодшого шкільного віку для занять бально-спортивними танцями

Висновки. На основі комплексного аналізу умов експлуатації суконь для занять бально-спортивними танцями обґрунтовано вибір матеріалів з урахуванням властивостей яких надано рекомендовані прибавки на вільне

облягання на основних конструктивних поясах. Встановлено, що при виготовленні суконь для занять бально-спортивними танцями використовують трикотажні полотна, а для оздоблення – гіпюр, фатин тощо; для

підвищення формостійкості низу сукні – регілін. Досліджено існуючі конструктивно-технологічні рішення суконь для занять бально-спортивними танцями і виявлено основні варіанти оформлення горловини,

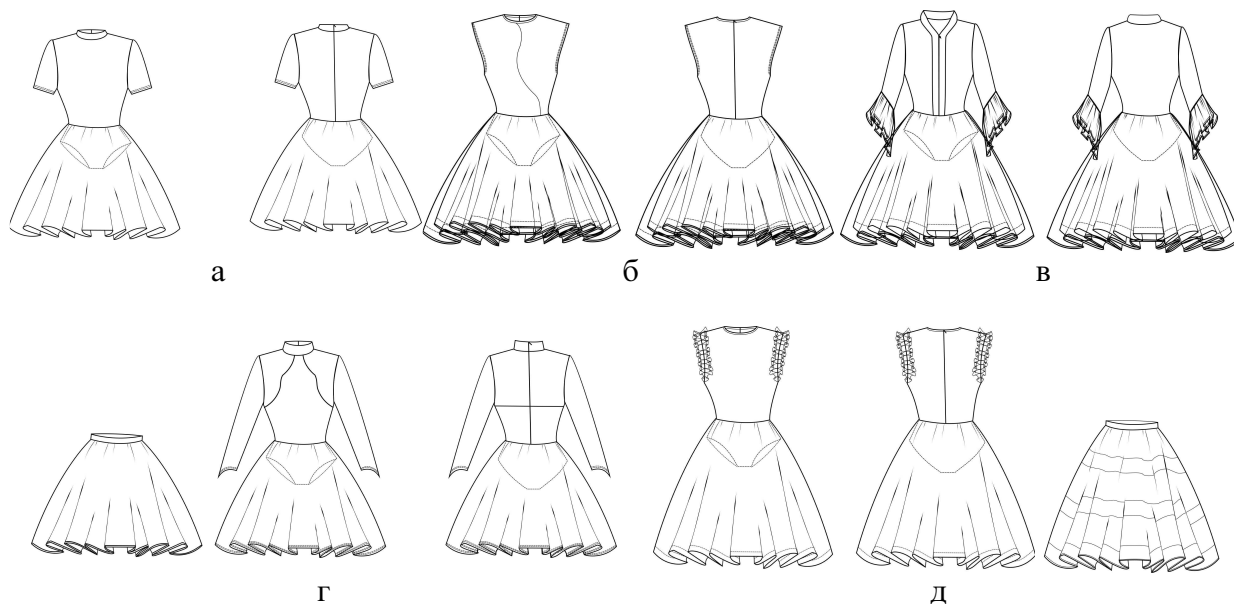
покрою рукавів, спідниць тощо. Запропоновано асортиментний ряд, що відповідає вимогам до даного виду одягу.

Література

1. История бальных танцев [Электронный ресурс]. – Режим доступа : <http://baltan.ru/baldance/baldance1.html>
2. Правила змагань зі спортивного танцю / Асоціація спортивного танцю України при Міністерстві України у справах сім'ї, молоді та спорту. – К., 2010. – 92 с.
3. Платья (костюм) для бальных танцев и требования к ним [Электронный ресурс]. – Режим доступа : <http://step-for-step.com/platya-dlya-balnyih-tantsev-trebovaniya-k-nim>
4. Рейтинговое платье для бальных танцев и тренировок [Электронный ресурс]. – Режим доступа : <http://fb.ru/article/226587/rejtingovoe-plate-dlya-balnyih-tantsev-i-trenirovok>
5. Ольховська В. П. Техника кроя: модели, чертежи, схемы / В. П. Ольховська. – К. : Клуб семейного досуга, 2010. – 496 с.
6. Амирова Е. К. Конструирование одежды : учебник для студ. учреждений сред. проф. образования / Е. К. Амирова, О. В. Сакулина, Б. С. Сакулин, А. Т. Труханова. – М. : Мастерство, 2002. – 496 с.
7. Experimental researches on determination of reliability indexes of heat-protective materials / A.I. Rubanka, N.V. Ostapenko, M.M. Rubanka, O.V. Kolosnichenko, K.L. Pashkevich // *Vlakna a textile*. – 2017. – Vol. 24, No. 4. — P. 22-29.
8. Колосніченко М.В. Мода і одяг. Основи проектування та виготовлення одягу: навч. посібник / М.В. Колосніченко, К.Л. Процик. – К.: КНУТД, 2011. – 238 с.
9. Пашкевич К.Л. Конструювання дитячого одягу / К.Л. Пашкевич, Т.М. Баранова. – К. : ПП НВЦ «Профі», 2012. – 326 с.
10. Бескорвайная Г.П. Проектирование детской одежды : учеб. пособие / Г.П. Бескорвайная, С.В. Куренова. – М. : Мастерство, 2000. – 96 с.
11. Унифред Алдрич. Английский метод конструирования и моделирования. Детская одежда / Алдрич Унифред. – М. : Эдипресс-Конлига, 1999. – 215 с.

References

ОСОБЕННОСТИ ДИЗАЙН-ПРОЕКТИРОВАНИЯ ДЕТСКИХ ПЛАТЬЕВ ДЛЯ БАЛЬНО-СПОРТИВНЫХ ТАНЦЕВ

1. Istoriya balnykh tantsev [The history of ballroom dancing]. baltan.ru. Retrieved from <http://baltan.ru/baldance/baldance1.html> [in Russian].
2. Pravyly zmahani z sportyvnoho tantsiu (2010). [Rules of sports dance competitions]. Asotsiatsiia sportyvnoho tantsiu Ukrainy pry Ministerstvi Ukrainy u spravakh simi, molodi ta sportu. - Association of Sports Dance of Ukraine under the Ministry of Ukraine for Family, Youth and Sports [in Ukrainian].
3. Platya (kostyum) dlya balnykh tantsev i trebovaniya k nim [Dresses (costume) for ballroom dances and the requirements for them]. step-for-step.com. Retrieved from <http://step-for-step.com/platya-dlya-balnyih-tantsev-trebovaniya-k-nim> [in Russian].
4. Rejtingovoe plate dlya balnykh tantsev i trenirovok [Ranking dress for ballroom dancing and training]. fb.ru. Retrieved from <http://fb.ru/article/226587/rejtingovoe-plate-dlya-balnyih-tantsev-i-trenirovok> [in Russian].
5. Olkhovska V. P. (2010). Tekhnika kroya: modeli, chertezhi, skhemy [Cutting technique: models, drawings, schemes]. Kyiv: Klub semeynogo dosuga [in Russian].
6. Amirova Ye.K., Sakulina O.V., Sakulin B.S., & Trukhanova A.T. (2002). Konstruirovaniye odezhdyy [Designing clothes]. Moscow: Masterstvo [in Russian].
7. Rubanka A.I., Ostapenko N.V., Rubanka M.M., Kolosnichenko O.V., & Pashkevich K.L. (2017). Experimental researches on determination of reliability indexes of heat-protective materials. *Vlakna a Textile*, 24, 4, 22-29 [in English].
8. Kolosnichenko M.V., & Protsyk K.L. (2011). Moda i odiah. Osnovy proektuvannia ta vyhotovlennia odiahu [Fashion and clothing. The basics of designing and making clothes]. Kyiv: KNUTD [in Ukrainian].
9. Pashkevich K.L., & Baranova T.M. (2012). Konstruiuvannia dytiachoho odiahu [Designing children's clothing]. Kyiv: PP NVTs «Profi» [in Ukrainian].
10. Beskorovaynaya G.P., & Kurenova S.V. (2000). Proektirovaniye detskoy odezhdyy [Designing of children's clothes]. Moscow: Masterstvo [in Russian].
11. Unifred Aldrich. (1999). Angliyskiy metod konstruirovaniya i modelirovaniya. Detskaya odezhdyy [Children's clothing. English method of design and modeling]. Moscow: Edipress-Konliga [in Russian].

SPECIAL ASPECTS OF DESIGN-PROJECTING OF CHILDREN'S DRESSES FOR BALLROOM & SPORT DANCES

РУБАНКА А.И., СИНЯНСКАЯ Е.В., РУБАНКА Н.Н.,
ОСТАПЕНКО Н.В.

*Киевский национальный университет технологий и
дизайна*

Цель. Комплексное исследование особенностей дизайн-проектирования детских платьев для бально-спортивных танцев; анализ ассортимента используемых материалов; разработка рекомендаций относительно обеспечения эргономических показателей конструкции; разработка ассортиментной серии платьев на основе систематизации требований к их дизайн-проектированию.

Методика. В работе использованы методы комплексного анализа существующих платьев для бально-спортивных танцев; аналитические исследования требований к выбранному ассортименту одежды.

Результаты. В работе проанализированы условия эксплуатации одежды для бально-спортивных танцев, обоснован выбор материалов для их изготовления. Исследованы особенности дизайн-проектирования платьев для девочек, в частности их конструктивно-технологического решения. Установлено, что к выбранному ассортименту выдвигается ряд специализированных требований. На основе аналитических исследований разработан ассортиментный ряд платьев для занять бально-спортивными танцами для девочек младшего школьного возраста.

Научная новизна. Заключается в разработке требований к одежде девочек для занятий бально-спортивными танцами с прогнозируемыми эргономическими характеристиками.

Практическая значимость. Сформировано и систематизировано информационную базу составляющих элементов деталей и узлов детских платьев для занятий бально-спортивными танцами, предложено ассортиментный ряд платьев для девочек младшего школьного возраста.

Ключевые слова: платье для бально-спортивных танцев, конструирование, детское платье, дизайн-проектирование, платье-бейсик.

RUBANKA A.I., SINIANSKA YE.V.,
RUBANKA M.M., OSTAPENKO N.V.

*Kyiv National University of Technologies and
Design*

Objective. Comprehensive study of the special aspects of design-projecting of children`s dresses for ballroom & sport dances; analysis of the assortment of the used materials; development of recommendations for the provision of ergonomic indicators of the design; development of the assortment range of dresses on the basis of systematization of the requirements for their design-projecting.

Methodology. Methods of comprehensive analysis of existing dresses for ballroom & sport dances are used in the work; analytical studies of the requirements for the selected assortment of clothing.

Results. In this work the conditions of use of the clothes for ballroom & sport dances are analyzed; the choice of the materials for their manufacture is grounded. Special aspects of design-projecting of the dresses for girls, in particular their design and technological aspects, are studied. It is found that a number of specialized requirements are put forward to the selected assortment. On the basis of analytical studies, the assortment range of dresses for ballroom & sport dances for girls of junior school age has been developed.

Scientific novelty. Reside in the development of the requirements for the girl`s clothes with the predicted ergonomic characteristics for ballroom & sport dances.

Practical significance. It was formed and systematized an information base of the elements of the details and components of the dresses for ballroom & sport dances, it was proposed an assortment range of dresses for girls of junior school age.

Key words: dress for ballroom & sport dances, development, children`s dress, design-projecting, dress-basic.